

MAGNA Automotive Stity s.r.o.

Magazín

Zima 2024

 **MAGNA**
Forward. For All.



OBSAH

- 3** Úvodní slovo Martina Kleina
- 4** Editorial by Mr. Klein
- 6** EOS Speciál
- 12** Výkonové normy
- 13** Jak na břemena
- 14** HR na horské dráze
- 15** Přání do roku 2025
- 16** Obchodní ofenziva pokračuje
- 18** Nástrojárna v roce 2024
- 20** Investice do vybavení
- 21** Trendy v kontrole kvality
- 22** Finanční cíle
- 24** Burza práce Šumperk
- 26** Vánoce - čas na odpočinek
- 28** Blahopřání zaměstnancům
- 30** Recept
- 31** Soutěž



VÁŽENÉ KOLEGYNĚ VÁŽENÍ KOLEGOVÉ

S blížícím se koncem roku se opět otevírá příležitost k ohlédnutí za téměř již uplynulými dvanácti měsíci. A společně také nahlédneme do očekávaných událostí roku příštího.

Naše společnost, navzdory složitým podmínkám způsobeným stále rostoucími náklady, měnicími se regulacemi a nejistotou dalšího vývoje automobilového průmyslu v Evropě, dokázala opět udržet stabilní tempo výroby. Podařilo se nám naplnit plán tržeb, a to především díky poptávce – tedy díky prodejem modelů automobilů, na které vyrábíme komponenty. A úspěšní jsme také byli v rámci převodů výrob na naše lisy s volnou kapacitou. Nedílnou součástí naší činnosti byly také kontinuální inovace a optimalizace výrobních procesů, samozřejmě včetně hledání dalších úspor napříč všemi odděleními. Pro zvyšování konkurenceschopnosti firmy je tato činnost naprosto nezbytná a bude pokračovat i v příštích letech.

S výhledem na rok 2025 plánujeme ambiciózní cíle zaměřené na další růst tržeb. Nutným předpokladem pro dosažení těchto cílů je ovšem standardní fungování trhu bez nečekaných událostí a výpadků. Čeká nás zavádění nových projektů, které rozšíří naše zákaznické portfolio a mezi klíčové akce budou v příštím roce patřit projekty pro zákazníky Škoda, Mercedes, Kia a BMW.

Naše společnost se neustále rozvíjí a to díky vám – zaměstnancům, kteří dennodenně přispíváte k úspěchu svojí poctivou prací, nápady a odhodláním.

Děkuji, že jste součástí našeho týmu a těším se na další společné výzvy v nadcházejícím roce 2025.

**Přeji vám krásné Vánoce, pohodu a odpočinek o svátcích.
Do nového roku pak hodně zdraví a spokojenosti.**

ING. MARTIN KLEIN
Jednatel / CEO





DEAR COLLEAGUES

As the end of the year is approaching, again there is an opportunity to look back at the past twelve months. And together we will also take a look at the expected events of the next year.

Despite the difficult conditions caused by the continuously growing expenses caused by the changes of regulations and by the uncertainty of the further development of automotive industry in Europe, our company has again managed to keep the stable pace of the production. We have managed to fill the sales plan mainly thanks to the demand - thanks to the sales of the car parts for which we produce the components. And we were also successful in a transition of a production to the pressing machines with free capacity. The integral part of our work were also continuous innovations and optimizations of the production processes, of course, including the ways for further savings across all the departments. For making our company more competitive this activity is necessary and will continue also in the next years.

With an outlook to 2025 we are planning ambitious targets focused on the further growth of sales. The necessary presumption in order to fulfil these targets is indeed the market's standard behaving without unexpected situations and outages. We are facing new projects' implementation next year that will enlarge our customer portfolio and among the key events will belong projects for customers such as Škoda, Mercedes, Kia and BMW.

Our company is continuously being developed and this is happening thanks to you – our employees, who on a daily basis contribute to the success by your honest work, ideas and courage.

Thank you for being the part of our team and I am looking forward to the future common challenges within the upcoming year 2025.

I wish you a Merry Christmas, a time to relax during this holiday season. For the New Year a strong health and happiness.

ING. MARTIN KLEIN

Company Executive / CEO



 **MAGNA**
Forward. For All.

i HR Manager Martin Šlesingr presents the results of the employee satisfaction survey part II.

PRŮZKUM SPOKOJENOSTI ZAMĚSTNANCŮ 2024 II.



EOS SPECIAL

Jak bylo avizováno v jarním čísle našeho Magazínu, kde jsme poprvé prezentovali hlavní výsledky z jarního Průzkumu spokojenosti zaměstnanců, podíváme se společně ještě v tomto roce na podrobné vyznění jednotlivých stěžejních témat. I když od konce ankety v březnu tohoto roku uběhla poměrně dlouhá doba, jednotlivá témata rozhodně nezapadla. V příslušných řešitelských týmech jsme se velmi intenzivně věnovali každému z vybraných okruhů.

Korporátní anketa EOS probíhá odlišně od naší původní, na kterou jsme byli dlouhá léta zvyklí. A to nejen v oblasti hlasování, ale i v oblasti vyhodnocení a stanovení tzv. „Akčních plánů“. Hlavní důraz je kladen nově na konkrétní oblasti, které se vyprofilují na základě hlasování a hodnocení respondentů vč. příslušných komentářů. Komentáře hrají podpůrnou roli a zde jsme naráželi na naši „starou bolest“, kdy naprostá většina komentů byla v nekonkrétní a těžko uchopitelné rovině. Skutečně je obtížné reagovat na sdělení „Hodně práce“, nebo „Náročný nadřízený“. Nicméně, řada sdělení byla rozhodně přínosná a za to patří všem, kteří našli odvahu věci slušnou formou popsat a upřesnit, velký dík.

Ve spolupráci s kolegy z Group office Magna jsme vytipovali šest hlavních oblastí, které následně rozpracovali fokusní skupiny do podoby jednotlivých bodů akčního plánu.

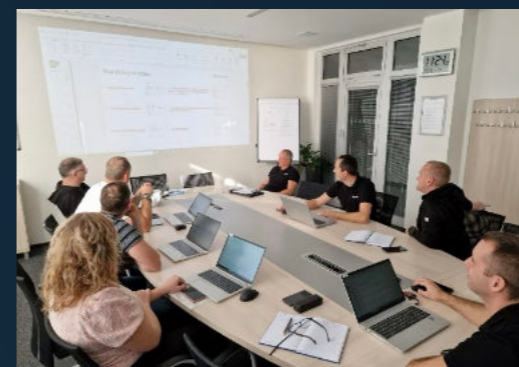

Pojďme si tyto oblasti zrekapitulovat. Pro upřesnění – zelená barva výsledného skóre je brána jako vyhovující, ale protože se porovnáváme se standardy MAGNA, je pomyslná „laťka“ nastavena přísněji. Do akčního plánu tak mohou být vybrána i témata, která jsou hodnocena relativně pozitivně, ale i přesto zasluhují naši pozornost.

▲ **Management probírá jednotlivé klíčové závěry z ankety**

1. ODMĚNA ZA PRÁCI

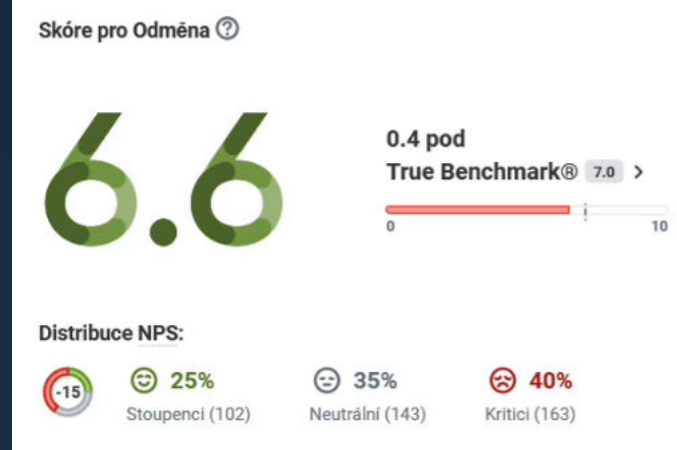

Samozřejmě se jedná o nejvíce citlivé téma ze všech, ke kterému má každý „co říci“.

Průměrná mzda v naší firmě je v porovnání s celkovou průměrnou mzdou v Olomouckém kraji o cca 5% vyšší. Porovnávali jsme hodnoty z poloviny letošního roku. Pochopitelně se jedná o kompilaci v rámci celého mzdového rozpětí, protože tímto způsobem se tato hodnota vykazuje.

V současné době jsme zadali také konkrétní mzdové porovnání pro 25 vybraných pracovních pozic v rámci našeho regionu. Protože máme podrobné informace o mzdách u konkurence, jsme přesvědčeni, že naše mzdy budou také v tomto detailním porovnání plně konkureschopné. S výsledkem analýzy budete seznámeni v některém z příštích Magazinů.

2. SVOBODA NÁZORŮ

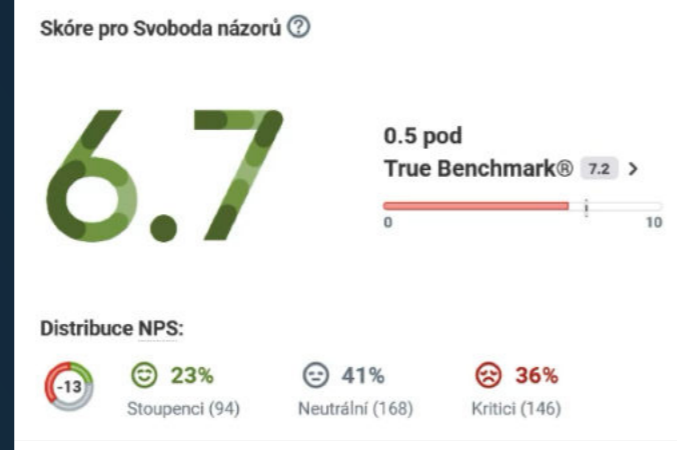

V tomto okruhu jsme řešili nastavení našeho interního komunikačního systému, jeho dostupnost a funkčnost. Někteří z vás totiž do komentářů uvedli, že se domnívají, že nemohou otevřeně a svobodně projevit svůj názor. A to přesto, že Vás na každé výrobní poradě, v každém Magazinů a zkrátka na všech setkáních otevřeně vyzýváme k využití Principu otevřených dveří, který je pro tyto účely vytvořen. Proto se domníváme, že případný problém může spočívat spíše v neochotě se o svůj názor veřejně podělit. Systém je nastaven správně a záleží skutečně jen a pouze na vás, zda jej využijete!



3. ZDRAVÍ A POHODA

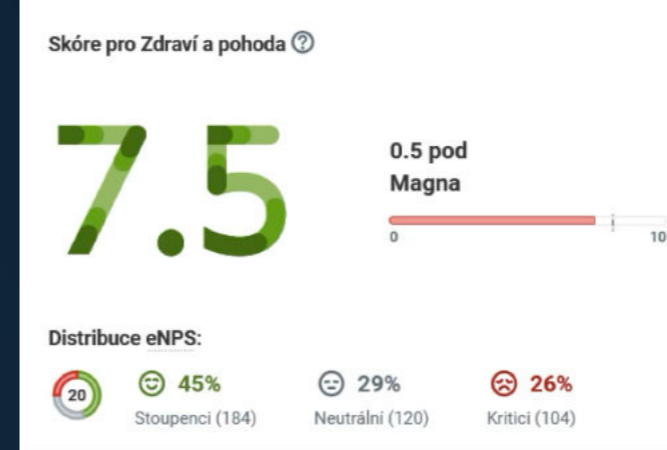

Tento bod z anket je spojen především s benefity, které se široce v rámci v odpovědích skloňovaly. A protože se benefity v dnešní době primárně zaměřují na oblast podpory zdraví, často ve vašich podnětech rezonovala možnost zřízení benefiční karty (Benefitka, Multisport apod.), které umožňují za zvýhodněných podmínek např. nákupy léků, masáže, návštěvy plaveckého bazénu, sauny apod.. Tuto problematiku řešíme opakovaně již několik let. Ve firmě máme samozřejmě jak příznivce, tak odpůrce tohoto systému. Podle našich interních informací odpůrci mírně převažovali nad příznivci. Protože však chceme mít jasno, je součástí tohoto Magazinů i anketa na toto téma. Prosím přečtete si před hlasováním připojený komentář, ať máme dostatek informací před tím, než se rozhodnete pro jednu z variant. Výsledky by nám měly napovědět, jak v oblasti benefiční karty postupovat dále.



▲ Informační nástěnka na Z1



▲ Informační nástěnka na Z2

4. KARIÉROVÝ RŮST

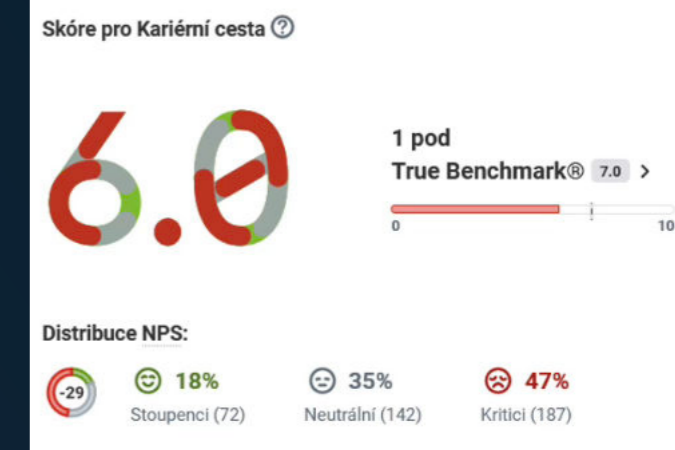

Kariérový růst a jeho možnosti byly v rámci anket často zmiňovány. Nejčastěji bylo poukazováno na to, že nemáte dostatek informací o možnostech svého růstu. Zde bychom chtěli připomenout tři základní roviny, které jsou v naší společnosti v tomto ohledu aplikovány:

A)

Přímý nadřízený – jeho role je zcela nezastupitelná. V rámci kontaktu s podřízenými, nebo v rámci cílených pohovorů je vždy první, kdo má sledovat rozvoj svých podřízených. Základním cílem je identifikace potenciálu pro růst a otevřený dialog na toto téma. Proto neváhejte a jakékoliv své růstové kariérové ambice (nebo obecné dotazy) vždy oznamte nadřízenému pracovníkovi. Pokud by nastala situace, že jste neobdrželi odpovídající odpověď, využijte Principu otevřených dveří a svoji žádost předložte další úrovni vedení. To samo o sobě samozřejmě neznamená, že bude automaticky vyhověno každé žádosti (je třeba zohlednit celou řadu faktorů a především vše řádně načasovat). Nicméně, Vaše aktivita rozhodně nezapadne a budeme o všech možnostech diskutovat.

B)

Interní výběrová řízení - na interních nástěnkách jsou zveřejňována výběrová řízení v kategoriích DR a TH pracovníků. V několika případech jsme úspěšně realizovali interní posun bez nutnosti vypsání externí výběrové řízení. Sledujte proto, prosím, pečlivě tyto nástěnky a neváhejte se přihlásit, pokud hledané pozice splňují vaše představy. Na druhé straně je třeba dodat, že je nutné splnit také požadované znalosti (typicky např. anglický jazyk, který je dnes již standardním požadavkem na většinu hledaných pozic). ▶

c)

MAGNA Portál

V rámci korporátních www stránek je k dispozici link <https://www.magna.com/careers>, kde je možné nalézt všechny poptávané pracovní pozice napříč všemi závody MAGNA.

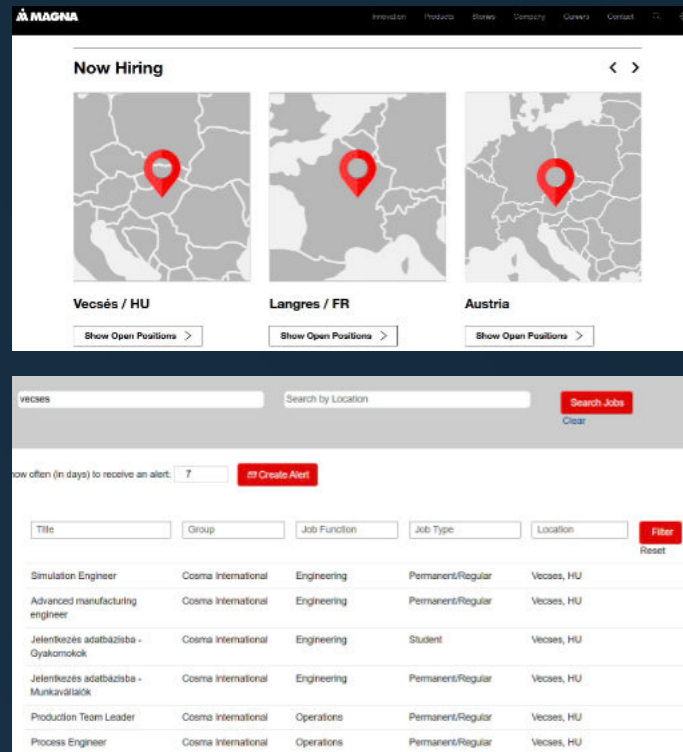

MARTIN ŠLESINGER

Vedoucí úseku řízení lidských zdrojů

5. RŮST

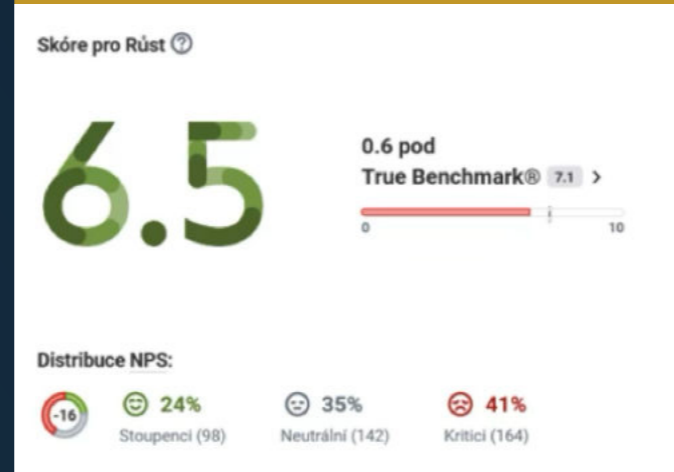

V tomto bodě jsme se zaměřili na možnosti odborného růstu v rámci dané pracovní pozice. Jedním z primárních úkolů, které jsme v minulosti řešili, je relevantní popis práce pro každou pracovní pozici. Historicky jsme v naší společnosti měly tento „Job description“, tedy popis pouze na TH pracovních pozicích. To je nyní úkol pro nejbližší období - dopracovat tyto dokumenty. Zároveň jsme podrobili stávající popisy kontrole a na jejím základě bude nutné všechny stávající popisy aktualizovat a dát do souladu se současným stavem. Na základě toho by potom měly být zřejmé i případné potřeby dalších školení a vzdělávání tak, aby byl podpořen odborný růst na dané pracovní pozici.

6. PRACOVNÍ ZÁTĚŽ



Poslední bod, na který jsme se zaměřili, zaznamenal nejvíce ohlasů a doporučení. Široce diskutovanými tématy byly zejména normy a váhové limity. Protože jde o opakovaně a často skloňované oblasti, připravili jsme v tomto Magazínu samostatné články, věnující se právě tvorbě norem a dodržování váhových limitů ve výrobním procesu. Prosím věnujte tedy pozornost článkům Radima Pavelky a Ing. Petra Koutňáka.

Na základě vašich podnětů a doporučení z Group office jsme od 1.6.2024 přistoupili k nejvýraznější změně za několik let – převedení nepřetržitého směnného režimu na nerovnoměrný a tím i uvolnění víkendů pro osobní volno. Jde tedy o přímou reakci na vaše žádosti o volné víkendy pro osobní využití. Z tohoto pohledu jsme vyhověli maximálním možným způsobem a věříme, že jste tuto změnu ocenili.

Pro podporu a zohlednění náročnějších výrobních operací jsme ve druhém kroku posunuli od 1.8.2024 vybraná robotická pracoviště do vyšších mzdových tarifů. Zohlednili jsme tak náročnost výrobních operací.

DODATEK



Jednou z nejpozitivněji hodnocených oblastí bylo v naší společnosti obecně stanovování cílů, jejich prioritizace a plnění. Svědčí to o dobrém způsobu řízení klíčových priorit a všeobecný soulad v důrazu na podstatné oblasti našeho pracovního života.

Hlavním „vysvědčením“ pro firemní kulturu je bezesporu fakt, že se fluktuace mezi nositeli klíčových firemních znalostí a dovedností pohybuje v minoritních číslech. A tedy, že i přes občasné provozní, komunikační a mezilidské problémy jsme pro zákazníky stále zárukou splnění jejich požadavků. Podstatné je, že zmíněné problémy se daří řešit, nepřesáhnou „únosnou mez“ a neovlivňují zdravé klima v naší firmě.

Každý zaměstnavatel je právě tak úspěšný, jak efektivně dokáže nastavit a rozvíjet svoji interní komunikaci. Využívejte naplno Princip otevřených dveří a sděľujte nám své konkrétní problémy a požadavky. Každý podnět bude řádně zodpovězen.

DĚKUJEME

METODIKA TVORBY VÝKONOVÝCH NOREM

Rád bych Vás v krátkosti seznámil s metodikou tvorby výkonových norem v MAGNA Automotive Stity.

Z důvodu rozsáhlosti a širokého spektra operací v naší firmě je definována jasná forma, jak postupovat při tvorbě výkonových norem. Tvorbou norem se zabývá určený počet pracovníků, kteří jsou jmenováni ředitelem firmy a jsou proškoleni v oblasti používaných stanovených metod.

Robotická pracoviště, lisovací automaty, obráběcí centra

U výše uvedených pracovišť se pro stanovení výkonové normy používá **výpočtová tabulka**, kde základním prvkem je stanovení reálného výrobního cyklu výrobního zařízení. Výrobní cyklus je samozřejmě definovaná věc už při nákupu linky, ale vždy je i s ohledem na ob-

služnost pracoviště reálně ověřován přímo na konkrétním pracovišti. Následně se stanovuje časová náročnost jednotlivých úkonů během směny, které logicky způsobí prostoj linky. Do těchto vedlejších času spadají především kontroly dílu předepsané kontrolní dokumentací, kdy každý kontrolní úkon je samozřejmě časově zohledněn. Mezi další

vedlejší časy patří balení dílu, manipulace s obaly, odvádění dílů v kiosku, úklid pracoviště, předání směny na začátku a konci směny, přestávky nebo osobní čas pro vlastní potřeby. Tento soubor jasných hodnot se následně zadá do výpočtové tabulky, pomocí které se určí výkonová norma.

Svařovací lisy (bodovky + automaty), ruční lisy, praní omílání dílů, balení dílů, 100% kontroly a reworky

U těchto uvedených pracovišť se pro stanovení výkonové normy používá hlavně **metoda chronometrů**, v některých případech **metoda Basic Most**.

Při obou metodách vycházíme z nahaného časového úseku, ze kterého se určí průměrná délka trvání jednoho pracovního cyklu k tomuto času se přičítá časová náročnost jako jsou: kontrolní činnosti, příprava materiálu, výměna obalů, práce s kioskem, zákonné přestávky a další. Ze všech těchto hodnot nám vyjde čas na jeden kus. Z tohoto čísla se vzorcem vypočítají Nmin/100ks.

Každý výsledek normování je následně představen výrobnímu úseku, projednán v týmu a následně po schválení obchodního a technického oddělení předloženo řediteli. Po konečném schválení ředitelem je výsledná hodnota nastavena v systému.

Tvorba norem je v naší společnosti velmi důležitá činnost a věnujeme jí mimořádnou pozornost.

ING. PETR KOUTŇÁK
Vedoucí oddělení TPV

JAK NA BŘEMENA

A KOLIK KILOGRAMŮ MOHU BĚHEM PRACOVNÍ DOBY ZVEDNOUT

Jednou ze základních povinností zaměstnavatele vyplývajících ze Zákoníku práce je zajištění zdravého pracovního prostředí pro všechny zaměstnance a řešení všech případných problémů a nedostatků. Podněty k řešení získáváme různými způsoby, jedním z je průzkum spokojenosti zaměstnanců, který se v naší společnosti uskutečnil na jaře tohoto roku.

Jeden z bodů k řešení, který z průzkumu vyplynul byl ten, že zaměstnanci ve výrobě mají obavu z toho, že při své práci zvedají neúměrně těžké díly, se kterými následně manipulují.

Ubezpečujeme vás, že všem podobným požadavkům věnujeme náležitou pozornost a vždy pečlivě prověřujeme, jestli je požadované pracovní zatížení přijatelné a zda je zcela v souladu se zákonnými požadavky.

Limity pro zvedání břemen dle legislativy:

„Přípustný hygienický limit pro hmotnost ručně manipulovaného břemene přenášeného mužem při občasném zvedání a přenášení je **50 kg**, při častém zvedání a přenášení **30 kg**.“

Průměrný hygienický limit pro celosměnovou kumulativní hmotnost ručně manipulovaných břemen v průměrné osmihodinové směně mužem je **10 000 kg**.

Přípustný hygienický limit pro hmotnost ručně manipulovaného břemene přenášeného ženou při občasném zvedání a přenášení je **20 kg**, při častém zvedání a přenášení **15 kg**.

Průměrný hygienický limit pro celosměnovou kumulativní hmotnost ručně manipulovaných břemen v průměrné osmihodinové směně ženou je **6 500 kg**.

Občasným zvedáním a přenášením břemene se rozumí zvedání a přenášení břemene nepřesahující souhrnně 30 minut v průměrné osmihodinové směně.“

RADIM PAVELKA
Referent BOZP

Pokud je směna delší jak 8 hodin, tak za každou další hodinu je navýšení o 5%.

V našem případě, kdy máme směny jedenácti hodinové, je kumulativní průměrný hygienický limit pro

muže: 10 000 + 3 x 5 % = 11 580 kg
ženy: 6 500 + 3 x 5 % = 7 475 kg

Nejtěžší díl, se kterým zaměstnanci pracují má hmotnost **5.2kg**.

Pro každou novou výrobu jsou tyto hmotnostní limity prověřovány a počítány. **Na žádném pracovišti nebylo zjištěno překročení limitů.**

Ilustrativně přikládám konkrétní příklady výpočtu kumulativní fyzické zátěže pro dvě pracoviště.

Robotizované pracoviště - RP17

6VA 809 203/204 - zde pracuje jeden pracovník, mohou být ale i dva a ti potom každý vyrábí pouze jednu stranu.

Operátor zmanipuluje za hodinu 118 dílů. Jeden díl váží 2,55 Kg.

2,55x118= 301kg/hodina.
301x11= 3311x2 (nasadit,vyndat) =6622kg/směna.
Limit žena je 7475kg/směna

Robotizované pracoviště - RP10

57A 809 261 - pracuje zde jeden pracovník

Operátor zmanipuluje za hodinu 28 dílů. Jeden díl váží 5,022 Kg.

5,022x28=141kg/hodina. 141x11= 1551x3 (nasadit, přendat, vyndat) **4653kg/směna.**
Limit žena je 7475kg/směna

ODDĚLENÍ LIDSKÝCH ZDROJŮ NA HORSKÉ DRÁZE

Celý rok 2024 je pro naše oddělení lidských zdrojů jednou velkou výzvou. Devět velkých auditů a kontrol, nepřeborné množství nových či změněných zákonů a nařízení a soustavný tlak na zproduktivňování všech činností jsou jen částečným výčtem toho, co nás v tomto roce potkalo.

Jedna z nejzásadnějších změn a výzev přichází s koncem roku. Po neuvěřitelných 27 letech profesionální práce se s námi loučí paní Hana Altmanová, vedoucí mzdová účetní. Hanka byla dlouhodobě jednou z hlavních osobností v tak mimořádně důležité a citlivé oblasti, jakou mzdová agenda bezesporu je. Chtěli bychom jí touto cestou upřímně poděkovat za povětivou práci, která zanechala trvalou stopu v historii naší společnosti.

V souvislosti s jejím odchodem jsme museli přistoupit k nové organizaci mzdového oddělení, aby všechny procesy i nadále probíhaly hladce a efektivně:

Mzdové účetní paní Jurečková a paní Tomanová si nově rozdělí všechny úkoly, které dříve vykonávala paní Altmanová. Budou tak nově společně zajišťovat měsíční mzdové uzávěrky pouze ve dvou a převezmou také zodpovědnost za roční zúčtování daně pro zaměstnance i v kategorii THP. Výjimkou zůstává agenda spojená s návrhy na mzdové



zařazení a příprava mzdových výměrů, kterou přebírá paní Kadlčíková. Ta se od 1. ledna 2025 zároveň stane nadřízenou mzdového týmu. Bude zodpovídat za koordinaci a vedení mzdových účetních, efektivitu procesů a za celkový dohled nad správným fungováním mzdové agendy.

Rádi bychom vás touto cestou požádali o pomoc a vstřícný přístup k požadavkům, které na vás v rámci vedení mzdové agendy standardně máme – ať už je to dodržování termínů a harmonogramů mzdových uzávěrek, spolupráce v rámci ročního zúčtování daní či včasné dodávání všech potřebných dokladů.

Věříme, že tato reorganizace zajistí plynulý přechod a udrží vysoký standard mzdové agendy, na který jsme všichni zvyklí.

Sblížícím se závěrem roku bych rád využil této příležitosti k tomu, abych vám všem vyjádřil upřímné poděkování. Velmi si cením vaší práce a loajality, kterou jste celý rok odváděli a prokazovali. Máme za sebou rok plný těžkostí a výzev, se kterými jsme se dokázali vypořádat a přetavit v obchodní úspěch.

Rok 2024 je důkazem, že ve Štítech pracuje skvělá parta lidí, která dokáže jít za svým cílem, pilně pracovat a pomáhat si, čelit překážkám s lidskou tvářičkou a vzájemným respektem.

Naše společnost prochází obdobím, které od nás všech vyžaduje nejen profesionalitu, ale i odolnost a ochotu se přizpůsobit novým podmínkám. Stále se učíme a přijímáme nové standardy, měníme interní procesy. Nikdy nekončí proces, který nás posunuje k vyšší konkurenceschopnosti a flexibilitě. Občas to bolí, někdy i hodně. Velmi často pochybujeme. Přesto vše zvládneme a nestalo se, že bychom nenašli správnou cestu. Jste všichni obdivuhodní jako jednotlivci i jako celek. Je mi ctí s vámi spolupracovat a být na jedné lodi.

Rád bych vám popřál, aby nadcházející vánoční svátky byly pro vás skutečně klidné a radostné, abyste si je užili v kruhu svých blízkých a načerpali energii do dalších dní. Vánoce nám připomínají, že největší hodnotu má naše zdraví, rodina a přátelé, a také chvíle, které nás těší a naplňují. Ať je tento čas pro vás naplněný pohodou, láskou a odpočinkem, který si právem zasloužíte.

Do nového roku vám přeji hodně zdraví, štěstí a osobních i pracovních úspěchů. Věřím, že společně vykročíme do dalšího roku s novou energií, připraveni zvládnout vše, co nám přinese. Těším se na další společné projekty, výzvy a úspěchy, které nám nový rok nabídne.

Děkuji vám za vaši práci a loajalitu. Krásné Vánoce a šťastný nový rok 2025!



ING. RADEK HANSMANN
Vedoucí úseku TOV

Rok 2024 se chýlí pomalu ke svému závěru, a tak bych se rád s vámi podělil o pár myšlenek, které mě provázejí při ohlédnutí za tím, co jsme společně během roku zažili a dokázali. Výroba je srdcem naší firmy, a to, co jsme v uplynulém roce zvládli, je výsledkem nejen tvrdé práce, ale také týmového ducha, který nás všechny spojuje.

Rok 2024 byl plný výzev, ať už šlo o plnění zakázek, optimalizaci procesů, změny směnných režimů nebo zvládnutí jiných neočekávaných situací, kterých se ve spojení s výrobou vyskytuje početně. Každý z vás se s těmito situacemi popasoval, a díky tomu jsme schopni plnit naše cíle. Chci zdůraznit, že každý jednotlivý člen našeho výrobního týmu je klíčový včetně úseků podporujících chod výroby. Ať už jste přímo na výrobní lince, staráte se o údržbu strojů, plánování, logistiku nebo jakoukoliv jinou část výrobního procesu, vaše práce má obrovský význam a přispívá k plnění očekávaných cílů. Samozřejmě, jsem realista a jsem si vědom toho, že není všechno vždy ideální, nicméně našim úkolem je problematické situace vždy týmově zvládnout. Toto se nám daří a osobně vnímám každý vyřešený problém jako poučení a cennou zkušenost do budoucna. Děkuji tedy všem za pragmatický přístup především při řešení těchto nepopulárních a mnohdy nepříjemných situací.

Děkuji vám tedy tímto za vaši tvrdou práci a nasazení v roce 2024. I rok následující bude jistě plný výzev a věřím, že navážeme na doby minulé a veškerá úskalí s nimi spojená zvládneme.

Čas Vánoc se blíží, přeji vám, abyste si užili zasloužený odpočinek v kruhu svých nejbližších. Ať jsou tyto sváteční dny naplněny radostí, pohodou a chvílemi, na které budete rádi vzpomínat.

Do nového roku vám přeji pevné zdraví, mnoho energie a úspěchů nejen v práci.

ING. ONDŘEJ MAREŠ
Vedoucí výroby



MARTIN ŠLESINGR
Vedoucí úseku řízení lidských zdrojů





i Our Sales director Libor Polách describes company business offensive

OBCHODNÍ OFENZIVA POKRAČUJE

Rok se nezdáritelně chýlí ke konci, a to vybízí k ohlédnutí za událostmi a úspěchy, které jsme letos zaznamenali v oblasti obchodu.

Úspěšně jsme zvládli SOP projektu Kodiaq a Tayron, ve 48KT náš čeká ještě start sériové výroby projektu Elroq. Aktuálně běží na plné obrátky příprava nových projektů pro Mercedes a KIA, které mají SOP v příštím roce.

Nejdůležitější projekt, na který jsme byli nominováni je **7Seater** – viz. foto pro naše nejvýznamnějšího zákazníka Škoda Auto, a to v objemu, kterému jsme se v minulosti ani nepřiblížili. SOP tohoto projektu je stanoveno na 36KT/2026. Tato nominace je důkazem naší dlouhodobé spolupráce a poctivé práce, která probíhá na všech úrovních firmy.

Další významný nárůst tržeb očekáváme z převodu výroby lisovaných dílů z Německé firmy Magna BOCO, která je součástí skupiny Magna Mechatronics Mirrors & Lighting. Nástroje jsme již převzaly, aktuálně vzorkujeme a první dodávky by měly být realizovány začátkem příštího roku.

LIBOR POLÁCH
Obchodní ředitel

Z významnějších projektů, které bych rád zmínil je paket dveřních dílů pro Magna Heavy Stamping pro model BMW i3 NCAR NA0/NA1/NA8 ZA0 ZA1.

Co se týče poptávek, tak již několik měsíců pracujeme společně s inženýringem Magna na nabídce nárazníků viz. foto na modely Sprinter a V pro Mercedes Benz. Jak z hlediska objemu plánovaných tržeb, tak investiční náročnosti, je tento projekt na samém vrcholu dodavatelské pyramidy.

Dovolte mi, abych závěrem svého článku poděkoval všem spolupracovníkům za poctivě odvedenou práci a výsledky, kterých jsme společně dosáhli v tomto roce.

Užijte si klidný čas vánoční a do nového roku vám přeji hlavně pevné zdraví.

Be Collaborative

MAGNA
Forward. For all.

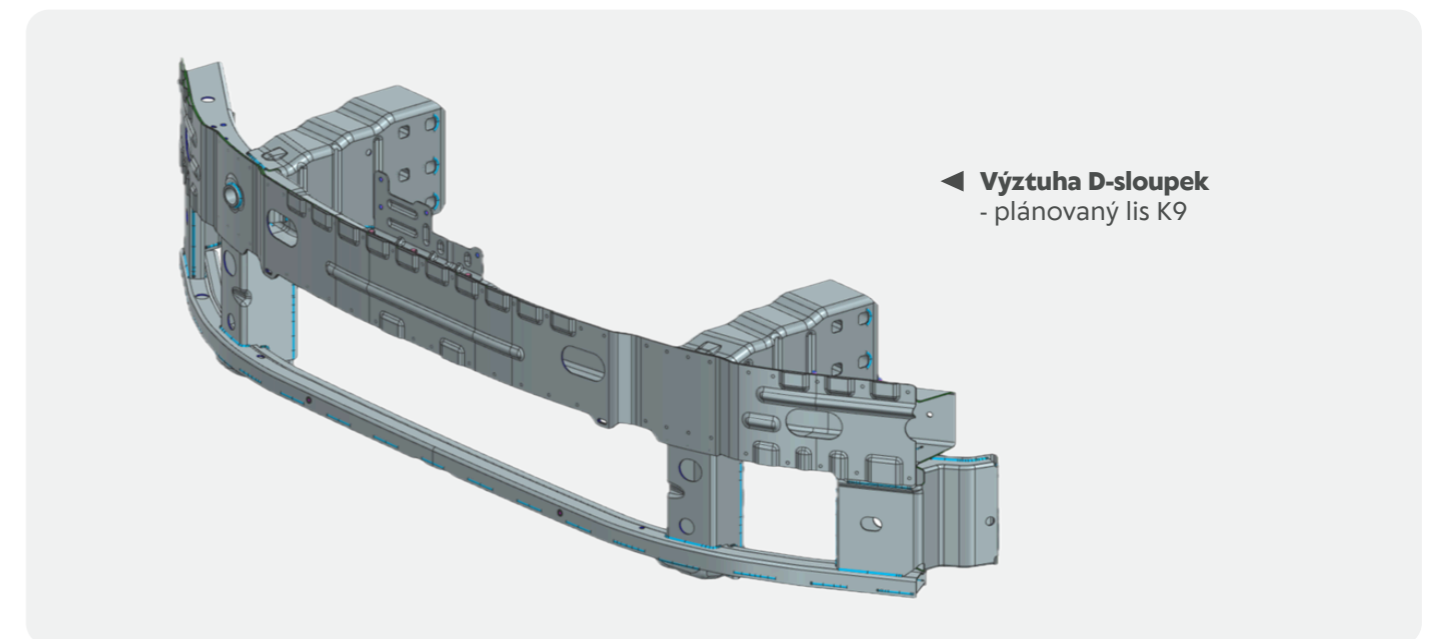

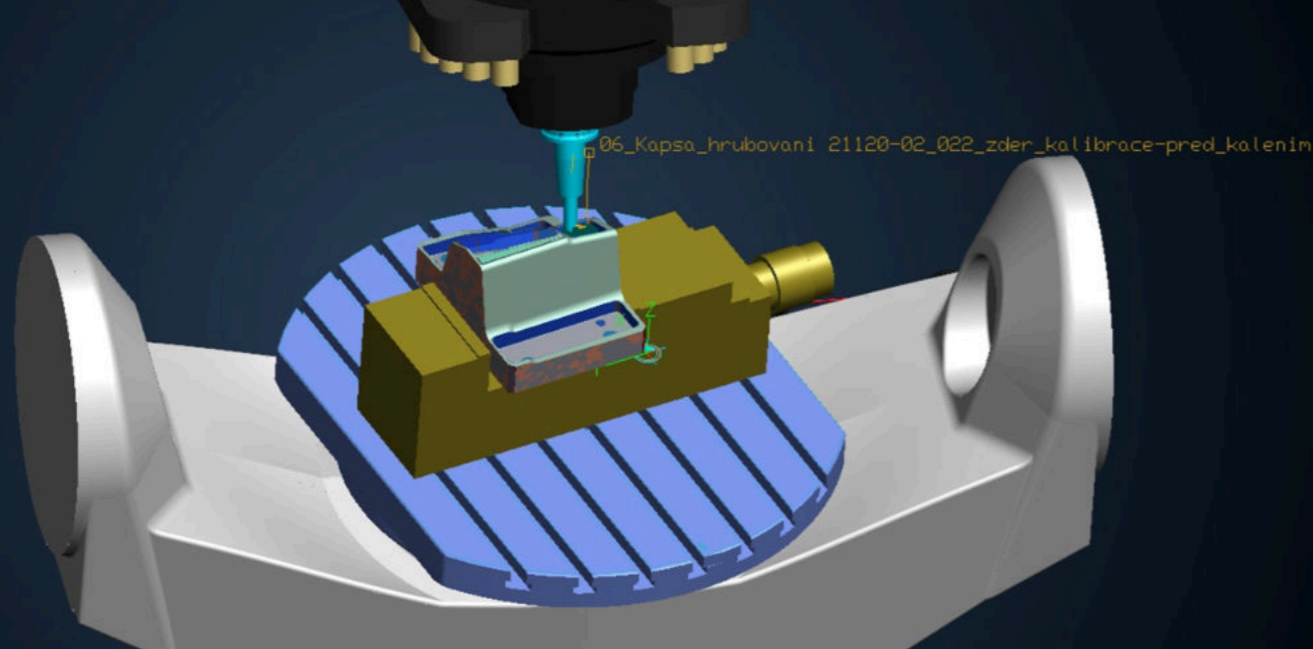

i Miroslav Babišta talks relocations in tooling workshop

NÁSTROJÁRNA MAGNA V ROCE 2024

Rok 2024 byl pro nástrojárnu Magna Štíty zejména ve znamení relokací lisovacích nástrojů a materiálových úspor.

Relokace: 7 nástrojů z italského Moreta do Magna Formpol a 6 nástrojů z firmy Magna ATD do Magna Bóko je výzva nejen pro procesní technologii, ale i nástrojárnu včetně konstrukce MST. Úpravy pro možnost upínání, středění a propady odpadů v nástrojích probíhají vzhledem k velikosti a možnostem technologií nástrojárny MST převážně v kooperaci s velkou pomocí desítek hodin ruční nástrojárny. Zároveň každý z těchto převodů přináší i množství konstrukčních úprav nástrojů, pro zlepšení rozměrnosti dílů,

které požaduje zákazník oproti původnímu dodavateli.

Úspory: Materiálové úspory v lisování jsou a budou pro konstrukci a nástrojárnu jednou z dalších výzev a požadavků Magna. Pořád bychom se ale měli řídit zdravým selským rozumem, jak kdysi říkal náš kolega.

Nový nástroj - Project MERCEDES W520 AMG ▶▶

Koncem minulého roku získala nástrojárna MST nominaci na jeden z nástrojů pro projekt MERCEDES. Konstrukční práce začali již začátkem tohoto roku. Těsně před jejím schvalováním byl celý projekt zastaven a posunut o 6 měsíců. Během této doby došlo ve vývoji na díle k designovým změnám, které nakonec vyústily ke kompletně nové konstrukci nástroje. Změny na díle se projevily ve složitosti a počtu vyráběných výkresových pozic. Jen nové konstrukční práce trvaly konstruktérovi panu Johnovi 320 hod. Samotná výroba nástroje probíhala od poloviny roku v naší strojní nástrojárně. Vzhledem k možnostem našich technologií jsme ale museli desky rámu nechat vyrobit v kooperaci.

MIROSLAV BABIŠTA
Vedoucí nástrojárny



Výraznou úsporu času při CNC obrábění přineslo i nové nářadí, v podobě speciálních kulových fréz z firmy Nástroje 24, které v průběhu minulého roku zavedl programátor D. Langhammer spolu s referentem komunálního nářadí J. Vackem. Oproti původnímu typu nářadí, které jsme používali při frézování kalených dílů. (tvrdost do 60+2 HRC) dosahují úspory času v obrábění kolem 60%.

Dále ale zůstává pro Nástrojárnu Magna Stity hlavní činností zabezpečení údržby a oprav lisovacích nástrojů. Vzhledem ke kapacitám konstrukce a novým projektům zadávaným v Asii bude tento nástroj pravděpodobně jeden z posledních vyráběných v MST.

Na závěr bych rád všem popřál klidné prožití svátků vánočních a v novém roce hodně zdraví a optimismu.

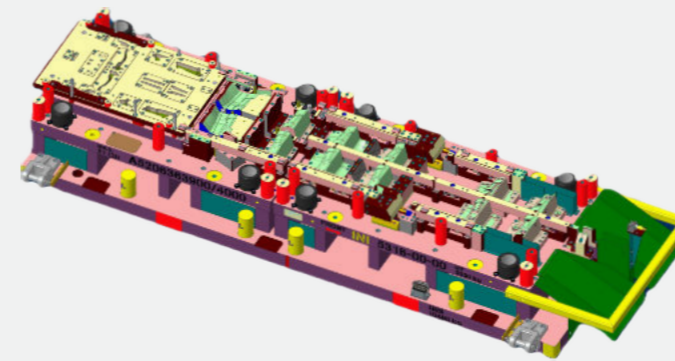

Nástroj se skládá z 356 ks vyráběných dílů ▶

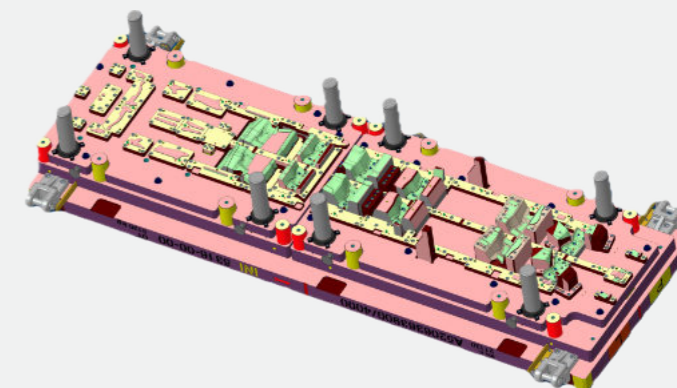

Nástroj: **Postupový**
Díl: **A520 636 3900/4000**
Projekt: **MERCEDES**
Lis: **630t**
Velikost: **1282 x 3465 x 710 mm**
Hmotnosti: **10480 kg**
Konstrukce: **John Jindřich**
Nástrojař: **Kubeka Petr**

ÚSPĚCHY A VÝZVY V ROCE 2024

Rok 2024 je téměř za námi, a jako obvykle je prosincové vydání našeho firemního zpravodaje příležitostí k bilancování uplynulých měsíců. Tento rok byl pro naši společnost opět plný výzev, ale také nových příležitostí, které nás posouvají kupředu.

Úspěchy a výzvy v roce 2024

Naše spolupráce se zákazníky, zejména s klíčovým partnerem **Škoda Auto**, i nadále hraje zásadní roli. Letos jsme zpracovali rekordní počet poptávek, a to celkem **56 poptávek pro Škoda Auto**, což představuje největší objem mezi všemi zákazníky. Mezi další významné partnery patří **Volkswagen AG** a **Mercedes-Benz Manufacturing**, kde jsme zpracovali shodně **27 poptávek**. Významným zákazníkem zůstává také **Hyundai**, se kterým jsme zpracovali **23 poptávek**.



Data k 20.11.2024

Na druhou stranu jsme se potýkali i s dopady poklesu výroby, který postihl celý automobilový průmysl. Přesto se nám podařilo zajistit dostatečný objem nových projektů, které nám zajišťují nejen stabilitu, ale i růst. V letošním roce byl vydán rekordní počet příkazů k realizaci, celkem 58. Největší počet zakázek patří firmě **Škoda Auto**, letos bylo zahájeno celkem 15 nových poptávek, pro **Magnu Heavy Stamping** realizujeme v letošním roce 12 poptávek, dalším významnými zákazníky jsou **Submetal** s 8 projekty a **Magna Frompol**, pro kterou realizujeme 7 poptávek.

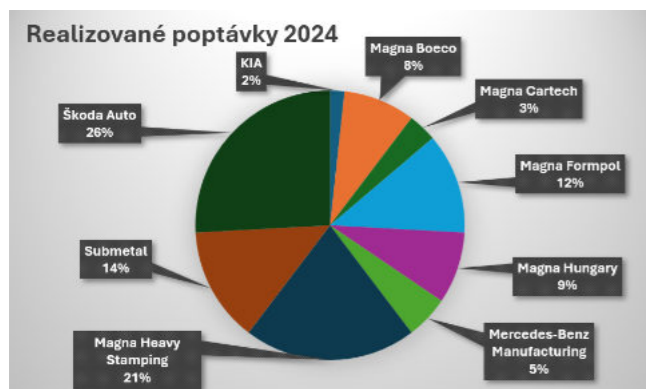

Data k 20.11.2024

Přehled zpracovaných poptávek

Během roku 2024 jsme zaznamenali růst v celkovém počtu poptávek ve srovnání s předchozími lety. **Vhodné poptávky** tvořily **70 %** celkového počtu. **Nevhodné poptávky** dosáhly **13 %**, což svědčí o zlepšení našich schopností zacílit na klíčové projekty. **Změny a úpravy poptávek** představovaly **17 %**.



Data k 20.11.2024

Závěrem zde uvádím přehled zákazníků a jejich podíl na tržbách za letošní rok.



Data k 20.11.2024

Rok 2024 potvrdil, že naše společnost dokáže obstát i ve složitých podmínkách, a to díky vysoké kvalitě práce a silným vztahům se zákazníky. Výše uvedené výsledky jsou zásluhou vás všech – vašich odborných znalostí, rozhodnutí a týmového ducha. Společně budujeme naši budoucnost na pevných základech a těšíme se na nové výzvy, které nás čekají.

Děkujeme vám za váš přínos v tomto roce a přeji vám klidné a šťastné svátky. / Ing. Eva Partisch

NOVÉ TRENDY V KONTROLE KVALITY

Současná doba se vlivem mnoha nepředvídatelných událostí stává čím dál tím více složitější. Jednou z mnoha oblastí, která je nyní silně zasažena velkou nejistotou, je i automobilový průmysl. Věříme, že se vše postupně opět uklidní, nastaví se jasnější pravidla a s touto nelehkou situací se všichni opět vyrovnáme. Lze pak předpokládat, že opět nastane čas obnovy, nového růstu a nové prosperity.

Digitalizace a automatizace v oblasti kontroly kvality

Jednoznačným trendem, který byl odstartován jako Průmysl 4, je rychlé zavádění automatizace ve výrobě, digitalizace většiny procesů a přechod k systémovému využití velkého množství dat ke zvýšení efektivity řízení procesů. Oblast kontroly kvality je součástí každého výrobního procesu a tak i zde dochází k významným změnám. Bez dokladování kontroly kvality během výrobního procesu se již žádný dodavatel takřka nemůže na trhu prosadit. Výhodou těchto nových způsobů kontroly kvality je i včasné zachycení neshodných výrobků a zajištění co možná nejrychlejší nápravy. Lze takto ušetřit i mnohé následné náklady, které by se vynaložily na dokončení daného výrobku a ten byl nakonec pro neshodu vyřazen až na samotném konci výrobního procesu.

Požadavkem doby je tedy tvořit kontrolní pracoviště vybavená digitální měřicí technikou a vhodným SW určeným pro sběr, přenos a zpracování dat. Tato pracoviště mohou být jak bezobslužná, při využití robotů a CNC měřicí techniky, tak částečně obsazená operátorem, který však má spíše úlohu koordinátora. Získaná data měření se již jednoznačně vyhodnocují pomocí vhodných SW a nastavené parametry rozhodování slouží k optimálnímu řízení procesu kvality. Většina složitějších měřicích přístrojů určených do výroby je pak již v provedení CNC. Plná automatizace je pak zajištěna pomocí robotů, které zajišťují jak manipulaci, tak i výsledné rozdělení kontrolovaných kusů na shodné, neshodné či opravitelné, a to na základě výsledků měření. Pro takovéto CNC měřicí přístroje lze samozřejmě připravovat programy vzdáleně a jejich spuštění zajistit např. přečtením QR kódu, který je umístěn na kontrolovaném kuse. V řadě případů lze i naměřené

hodnoty ihned využívat jako zpětnou vazbu pro korekce výrobní technologie s cílem co možná nejrychleji zajistit optimální výsledky daného výrobního procesu. Celá takto vytvořená výrobní buňka je zcela autonomní a lze ji řídit spolu s dalšími podobnými do sofistikovaného výrobního řetězce.

Leckdy u jednodušších úloh na měření postačí do výrobního řetězce zařadit vhodný kontrolní přípravek, který provede porovnávací měření oproti vzorovému kusu a dává informaci o shodě či neshodě. Nelze samozřejmě opomenout i přenosná ruční měřidla, která poslouží k individuální kontrole měření. A i tato jsou pak zpravidla vždy v digitálním provedení a velmi často jsou pak vybavena dálkovým přenosem pro přenos dat do odpovídajícího datového centra k vyhodnocení. Naměřené a sofistikovaně uložené velké množství získaných dat pak dává základ pro řízení kvality pomocí SPC (statistická procesní kontrola), neboť lze dobře nejen vyhodnocovat právě probíhající procesy, ale také predikovat budoucí vývoj a již včas nastavovat taková opatření, která zamezí možným budoucím neshodám.

V rámci připravovaného nabízeného projektu pro zákazníka Mercedes Benz se pomalými kroky začínáme také u nás poohlížet po nových trendech automatizace měření, které se v nových projektech budou stávat stále více žádanými nejen v podobě specifických požadavků našich zákazníků, ale také jako účinný nástroj pro řízení našich výrobních procesů.

Na konec mi dovoluji popřát, všem zaměstnancům společnosti, klidné prožití svátků vánočních a šťastný vstup do nového roku 2025.

LIBOR SLOUKA
Manažer kvality





i Mrs. Horáková presents financial goals of Magna Stity.

FINANČNÍ CÍLE

S blížícím se novým rokem 2025 naše společnost představuje plán, který staví na zvyšování efektivity, technologických inovacích a udržitelném růstu. Finanční ukazatele pro příští období reflektují důvěru v naši strategii, která má za cíl upevnit naši pozici na trhu.

Hlavní cíle pro rok 2025

Podle finančního plánu na rok 2025 očekáváme celkové tržby ve výši 73,4 milionu EUR. S tímto nárůstem jde ruku v ruce řízení nákladů, které nám umožní dosáhnout stabilního provozního zisku (EBIT) 4,88 milionu EUR a vytvořit pevné základy pro další roky.

Efektivní řízení nákladů

Hlavním pilířem naší strategie je optimalizace přímých i nepřímých nákladů:

- Přímé náklady na materiál představují v roce 2025 dominantní položku ve výši 42,5 milionu EUR, přičemž náklady na pracovní sílu jsou udržovány na úrovni 5,62 milionu EUR.
- Díky zefektivnění procesů a investicím do modernizace očekáváme stabilní příspěvkovou marži.
- V oblasti nepřímých nákladů jsme zavedli opatření k optimalizaci výdajů a fixní režii, což posílí naši hrubou marži.

MARTINA HORÁKOVÁ
Manažer firemních financí

Dlouhodobý růst a udržitelnost

Na období 2026 až 2031 plánujeme stabilní růst s každoročním navyšováním tržeb, které mají v roce 2031 dosáhnout hodnoty 89 milionů EUR. Součástí tohoto plánu jsou klíčové iniciativy zaměřené na:

- Investice do rozvoje: Zaměřujeme se na rozšiřování produktového portfolia
- Digitalizaci a inovace: Plánujeme pokračovat ve zlepšování procesů a zavádění technologií.
- Udržitelné řízení zdrojů: Soustředíme se efektivní využívání zdrojů

Zvyšování provozního zisku

Očekáváme, že díky růstu tržeb a efektivnímu řízení nákladů poroste náš provozní zisk (EBIT) z 4,88 milionu EUR v roce 2025 na 9,05 milionu EUR v roce 2031. Tento růst je výsledkem dlouhodobé strategie zaměřené na snižování nákladů na jednotku produkce a zvyšování produktivity.

Výhled na rok 2025

Rok 2025 bude pro naši společnost dalším krokem na cestě k dalšímu růstu. Naše schopnost růstu je základem nejen pro rozvoj firmy, ale také pro vytváření bezpečného pracovního prostředí a podpory kariérního růstu našich zaměstnanců. Naše strategie nás směřuje k udržování zdravé finanční situace a schopnosti investovat do rozvoje.

Plán tržeb a vývoje EBIT (2025 - 2031)

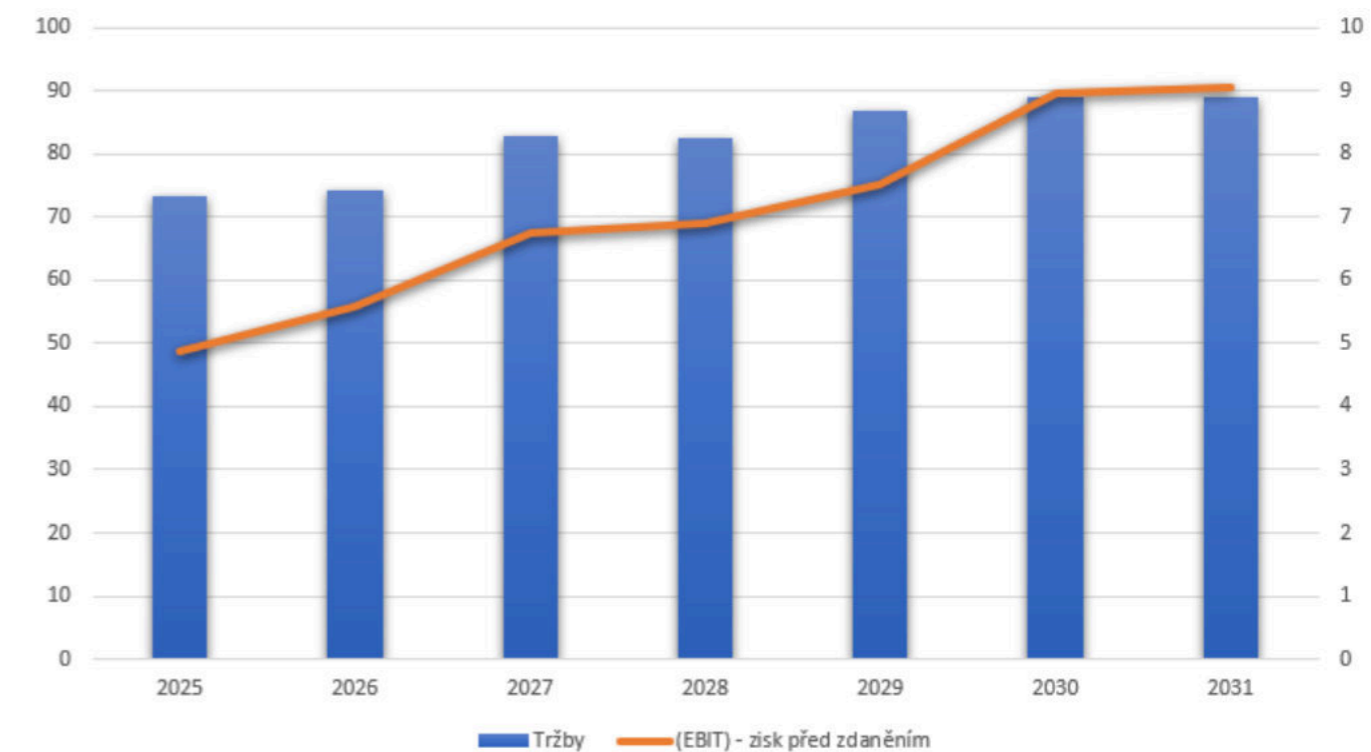

MAGNA
Forward. For all



**Dream big.
With us.**
And join our team.

NAŠE ÚČAST NA BURZE PRÁCE V ŠUMPERKU

Rádi bychom se s vámi podělili o skvělý zážitek, který jsme nedávno měli při účasti na Burze práce v Šumperku.

Tato akce, pořádaná každoročně, přilákala velké množství návštěvníků různého věku, kteří přišli objevovat pracovní příležitosti a dozvědět se více o místních firmách. Byli jsme nadšeni, že jsme mohli být její součástí, a reprezentovat naši společnost jako jeden z vystavovatelů.

Pro návštěvníky jsme připravili prezentaci našich výrobků, aby si mohli prohlédnout kvalitu a inovativnost, kterou do výroby vkládáme. Naše produkty zaujaly nejen ty, kdo zvažují změnu kariéry či hledají nové pracovní možnosti, ale i ty, kdo se chtěli dozvědět více o průmyslových trendech. Tímto jsme ukázali nejen to, co vyrábíme, ale také hodnoty, na kterých stavíme, a význam, který přikládáme kvalitě a zodpovědnosti ve výrobě.

Vzhledem k tomu, že jsme chtěli, aby náš stánek byl přístupný všem věkovým kategoriím, připravili jsme i speciální program pro děti. Malí návštěvníci si mohli zasoutěžit ve hře za kterou byly připraveny zajímavé dárkové předměty. Tento nápad se setkal s velmi pozitivním ohlasem.

Celá akce se nesla ve velmi příjemné a přátelské atmosféře. Kolem našeho stánku proudilo velké množství lidí, kteří se zajímali o naše výrobky, pracovní prostředí a možnosti zaměstnání u nás. Návštěvníci se ptali na různé pozice, pracovní podmínky, možnosti rozvoje a vzdělávání, které nabízíme. Tato interakce nám umožnila navázat přímý kontakt s potenciálními kolegy a zástupci místní komunity, což je vždy velmi cenné.

Za organizaci a průběh celého dne patří velký dík našemu kolegovi Tomášovi Brokešovi, který se aktivně zapojil do všech částí programu, komunikoval s návštěvníky, odpovídal na jejich otázky a pomohl vytvořit příjemnou atmosféru. Díky jeho přístupu a ochotě jsme návštěvníkům nabídli skutečně přátelské a profesionální prostředí, které je mohlo oslovit a inspirovat.

Burza práce v Šumperku pro nás byla skvělou příležitostí ukázat, co naše firma nabízí, a posílit vztahy v našem okolí. Zároveň jsme měli možnost přímo komunikovat s potenciálními uchazeči a získat od nich cennou zpětnou vazbu.

Děkujeme všem, kteří nás navštívili, a těšíme se na další podobné akce, kde budeme moci znovu prezentovat naši práci a potkat nové tváře, které by mohly obohatit náš tým.

Díky zapojení všech zúčastněných a skvělé organizaci jsme zanechali pozitivní dojem a přilákali nové zájemce o spolupráci. Tato zkušenost nás utvrzuje v tom, že naše úsilí má smysl a že o naši práci i vizi je mezi veřejností zájem.

HR TEAM





i Christmas holidays: a time to relax by Gabriela Kadlčíková

VÁNOČNÍ SVÁTKY: ČAS NA ODPOČINEK

Vánoce jsou jedním z nejkrásnějších období v roce. Je to čas, kdy se zpomalí každodenní shon, rodiny se scházejí a společně slaví kouzlo těchto svátečních dní. Vůně cukroví, svíček a ozdobeného stroměčku vytváří příjemnou atmosféru, která nám pomáhá na chvíli zapomenout na pracovní povinnosti a užít si společné chvíle s těmi, které máme nejraději.

Vánoční svátky jsou skvělou příležitostí k tomu, abychom si odpočinuli, nabrali nové síly a věnovali se aktivitám, které nás těší. Tady je pár nápadů, jak naplno prožít tento vzácný čas:

Rodinné tradice: Vánoce jsou ideální čas na to, abychom si připomněli rodinné tradice nebo vytvořili nové. Může to být pečení cukroví, stavění betlému, sledování oblíbených vánočních filmů nebo zpívání koled. Tyto malé rituály nás spojují a dodávají Vánocům kouzlo, na které nezapomeneme.

Pobyt v přírodě: Procházka zimní krajinou může být skvělým způsobem, jak se nadechnout čerstvého vzduchu a načerpat energii. Ať už je to kratší výlet do lesa nebo odpoledne na lyžích, pohyb v přírodě nám pomáhá uvolnit mysl a být přítomní v daném okamžiku.

Čas na sebe: Vánoční svátky mohou být také dobrou příležitostí k tomu, abychom se věnovali sami sobě. Ať už sáhnete po knize, kterou jste si chtěli přečíst celý rok, nebo si uděláte relaxační večer s horkou vanou, je to ideální příležitost k tomu, abyste si dopřáli zasloužený odpočinek.

Bilancování a plánování: Na konci roku často bilancujeme a zamýšlíme se nad tím, co jsme za uplynulý rok prožili a čeho jsme dosáhli. Tento proces nám pomáhá uzavřít jednu kapitolu a připravit se na novou. Možná je to ten správný čas stanovit si nové cíle a předsevzetí, která nás budou motivovat v roce nadcházejícím.

Nový rok je před námi a s ním i nové výzvy a příležitosti. Ať už nás čekají osobní nebo pracovní cíle, je důležité vstoupit do nového roku s odhodláním, pozitivní energií a otevřenou myslí. Zkuste si na začátek roku stanovit několik menších cílů, které vám pomohou udržet směr. Není třeba začínat velkými kroky, důležité je vytrvat a věřit si.

Pokud si letos nastavíte realistické cíle, které jsou v souladu s vašimi hodnotami, pravděpodobněji dosáhnete pozitivních změn. A nezapomínejte, že cesta k cíli může být stejně hodnotná jako jeho dosažení. Užijte si malé pokroky a radujte se z každého kroku kupředu.

Přeji vám klidné a radostné Vánoce, plné pohody, úsměvů a příjemných chvil. Ať jsou tyto svátky časem odpočinku a radosti v kruhu vašich nejbližších. Do nového roku vám přeji hodně štěstí, zdraví a úspěchu ve všech oblastech vašeho života. Ať je pro vás nadcházející rok obdobím naplněným příležitostmi, inspirací a spokojeností.

Příjemné svátky a šťastný nový rok!

GABRIELA KADLČÍKOVÁ
HR specialista



ZAJÍMÁ NÁS VÁŠ NÁZOR!!!

Souhlasili byste s tím, že Vám bude určitá část Vašich mzdových prostředků umožněna čerpat přes systém tzv. benefitní karty?

Výhodou tohoto způsobu čerpání je, že je částka pro zaměstnance osvobozena od daně z příjmů a odvodů sociálního i zdravotního pojištění. Tedy např. 2000 Kč touto formou poskytnutých znamená skutečně 2000 Kč pro Vaše použití.

Na druhé straně také existuje daný okruh pro čerpání těchto benefitů, typicky oblast sportu, kultury, cestování, péče o zdraví, vzdělávání a nákupu knih. Tyto prostředky tedy nelze využít na nákup libovolného zboží, jako u klasických peněz a nezapočítávají se do průměrného výdělku.

ANKETNÍ OTÁZKA:

Možnost výplaty části mzdových prostředků přes tzv. benefitní kartu je pro mne zajímavá.

Preferuji klasické peníze a nemám zájem o jiný způsob výplaty.

Anketní lístek, prosím, odstříhnete a vhodíte do stejné schránky jako ty soutěžní.

Tato anketa má informativní charakter a nezavazuje žádnou stranu k budoucím krokům, opatřením nebo změnám.

ŽIVOTNÍ VÝROČÍ

Blahopřání našim jubilantům

Ve 4. čtvrtletí roku 2024 si připomínáme tato výročí našich zaměstnanců:

50 let	REMEŇ Roman
50 let	ŠLESINGR Martin
50 let	HÁS Tomáš
50 let	STRAKA František
50 let	HALTMAR Martin
50 let	KRUTTOVÁ Monika
50 let	KNÁPKOVÁ Andrea
50 let	BARTOŠ Roman

PRACOVNÍ VÝROČÍ

35 let	DOLEŽELOVÁ Jana
30 let	VALENTA František
30 let	JURENKOVÁ Anna
30 let	KRUTTOVÁ Monika
15 let	PURKERT ROBERT
10 let	UHRÁK David
10 let	JANDEJSEK Tomáš

*Pevné zdraví do dalších let
přejí spolupracovníci...*

Horká čokoláda s likérem

POTŘEBUJETE

- 200 ml plnotučného mléka
- 200 g 50 – 70% čokolády, podle toho, jakou máte rádi
- 150 g smetany 30 – 40%
- Ušlehaná šlehačka
- 30 g nejemno nasekaných pistácií
- 1 lžička vanilkového extraktu
- Likér, dle chuti (vaječný likér, baileys apod.)
- Karamelky
- Cukr podle potřeby

POSTUP

Mléko zahřejte těsně pod bod varu, přidejte vanilku a stáhněte z ohně. Přidejte nalámanou čokoládu a metličkou vymíchejte do hladka. Nakonec přilije 2 panáky likéru (nebo více). Skleničky zlehka namočte v čokoládě a následně v nasekaných ořechách. Tím vytvoříte krásný zdobný okraj. Vychlazenou smetanu vyšlehejte metlou do středně tuhé šlehačky. Poté do skleniček nepravidelně vrstvěte šlehačku a čokoládu. Nakonec ozdobte šlehačkou, karamelkami a oříšky.

Dobrou chuť a krásné Vánoce!



B I D E T Í O A K O R D J Y
V N Z Ř E N N L I C A B T K
A O E M U T A D D Z Z E R Š
N N J O A U I F A R A O N A
Í O S N N T P N E R L J Č T
T L C K A Y T O N K Ý A Í C
M E C L A V A K Z E Á B E T
R J Č K O R Á B Y T A N N M
E E J U C H Ž K R M Z Ě A A Š
C E N A R B E Y T V K H U P
V H R T M B M R D A E F K A
Á E Í J A A L E N A L T A G
R Ř Í M S A N T A E N I C Á
P M L É K O Ý I N A N Č O T
S A R N Y N A L D Í J Í A Y
P N Í A A L Y R U Z A L G R

MASKY, TRNČÍ, DATUM, VĚNEC, KAVALCE, TANCE, TRÁVA, PANÁK, TOČNA, ŠPAGÁTY, PALMA, HANBA, KLAUN, LAZAR, MASÉR, PŘÍTRŽ, RADNÍ, BRUČET, KNOTY, ŘÍMSA, ALENA, ARCHAR, NAUKA, PIANO, ENZYM, KORÁBY, TAŠKY, JMÉNA, RENTA, NEONY, BRANEC, KRAKSNA, ANČAR, KANTÝNA, NANDU, VOJNA, LITERY, JÍDLA, BIDET, VZTEK, HEŘMAN, MLSOUN, SJEZD, NAZAD, ZABIT, BACIL, OLEJE, MLÉKO, AKORD, ŠUFLE, GLAZURY, LIČIT, FARAON, ZAJÍT, SPRÁVCE, TŘENÍ

Soutěžíme o

3x1000Kč

Vyluštěte tajenku, vyplňte anketní lístek a výhra může být Vaše.

Jméno:

Příjmení:

Os.č.:

Znění tajenky:

Vyplněný anketní lístek vhadzujte do připravených schránek, které najdete na recepci Z1 a Z2. **Uzávěrka soutěže je 31.1.2025**

OSMISMĚRKA

NAVŠTIVTE NAŠE NOVÉ WEBOVÉ STRÁNKY

www.magnastity.cz

