

Magazin / Jaro 2023

MAGNA

Forward. For All.

MAGNA Automotive Stity s.r.o.

OBSAH

- 2** Úvodní slovo Martina Kleina
- 4** Editorial by Mr. Klein
- 5** Magna Charta
- 6** Absolventi pro naše pracoviště
- 7** Magna pojmy
- 8** Obchodní ofenziva
- 9** Cíle kvality 2023
- 10** Připravované projekty
- 12** SOP - Start of production
- 14** Rok 2022 z účetního pohledu
- 15** Odbory
- 16** Blahopřání
- 18** Recept
- 19** Soutěž

VÁŽENÉ KOLEGYNĚ VÁŽENÍ KOLEGOVÉ

Úvodním pozvolným tempem jsme se dostali do druhého kvartálu letošního roku. Výrobní rozjezd byl skutečně pomalý, především v důsledku nízkých zákaznických odvolávek, avizovaných již koncem minulého roku. V lednu a začátkem února byly skutečné odvozy hotových výrobků zákazníkem ještě značně sniženy.

V době uzávěrky tohoto Magazínu, tedy koncem března, mohu s mírným optimismem konstatovat, že se situace zlepšila a od druhé poloviny února se objem výroby vrátil téměř do standardního režimu. Náš největší zákazník Škoda Auto predikuje rovněž relativně vysoké odvolávky. Velkou otázkou ovšem zůstává, zda tento návrat k „normálu“ zvládnou všichni dodavatelé v rámci dodavatelského řetězce. Mnozí totiž nemohli udržet v posledních letech při výkyvech objednávek potřebné počty pracovníků a nyní stojí před obrovským problémem, jak zajistit požadavky zákazníků, kterými jsou vázáni. Jsem velmi rád, že v naší firmě zůstaly klíčové výrobní týmy v potřebném složení a odborné kvalitě beze změn. Jedním hlavních důvodů tohoto úspěchu bylo i získání značného objemu kooperací pro technologii lisování. I když tyto převody výrob často provázejí komplikace, je to jediná reálná možnost, jak v relativně krátkém čase částečně vytižít volné kapacity a kompenzovat výpadky tržeb.

Velký optimismus ve mně vzbuzují naše úspěchy na poli zajištění nových projektů. Bezesporu historickým úspěchem je získání velkého projektu od světového zákazníka, společnosti Mercedes-Benz. V rámci něj navážeme na rozsáhlé investice z posledních let a pustíme se do realizace nových výrobních a logistických ploch včetně revitalizace a rozšiřování strojního parku.

Plně si uvědomuji, že současná nejistá doba klade zvýšené nároky na každého z vás ať už v zaměstnání, nebo v soukromém životě.

Děkuji za vaše každodenní pracovní úsilí, loajalitu a porozumění nelehkým potřebám našeho výrobního procesu. Díky vám jsme vnímáni jako renomovaný výrobce i zaměstnavatel s velmi dobrou perspektivou do budoucnosti.

ING. MARTIN KLEIN

CEO / Jednatel MAGNA Automotive Stity



DEAR COLLEAGUES

We have reached the 2nd. quarter of this year. The production start was indeed slow especially due to the low customer's recalls that have been announced already by the end of the previous year. In January and by the beginning of February the real shipments of finished goods to the customer were remarkably even lowered.

By the time of the deadline of the Magazine, thus the end of March, with a slight optimism I can state that the situation has improved and from the second half of February the volume of production went almost back to the standard scheme. Skoda Auto – our biggest customer also predicts quite high recalls. The big questions is if this return to the “normal” scheme will manage all the suppliers within the supply chain. Many of them, as a result of uneven orders, could not have kept the required number of employees and now they are facing a big problem how to satisfy the requirements from the customers which they are obliged to. I am very much happy that in our company the key production teams have remained in a necessary constitution and quality without changes. One of the main reason of this success is a transfer of vast volume of pressing operations to the cooperation. Even though common complications happen during such transfers, it is the only real possibility how to exploit free capacities and compensate the drop-downs of sales.

The big optimism fills me up also thanks to our success in the filed of ensuring new projects. There is no doubt our historical success is the winning of a big project from the world-wide known customer Mercedes-Benz. As a part of this project we will follow up on the vast investments from last years and will start making new production and logistic areas including the revitalization and enlargement of the machine park.

I am fully aware that the current uncertain days put high demands on everyone of us either in the professional or private life.

May I thank you for your everyday working effort, loyalty and the understanding of the uneasy needs of our production process. Thanks to you we are being perceived as a reputable producer and employer with a great perspective for the future.

ING. MARTIN KLEIN
CEO / Company Executive



i Communication and the principle of open doors

MAGNA CHARTA



* V uplatnitelném rozsahu

V letošním roce nás čeká první oficiální MAGNA Průzkum spokojenosti zaměstnanců. Jsem přesvědčený, že máme všechny podmínky pro to, abychom zopakovali a překonali náš poslední výsledek.

NAŠE FIRMA JE DOBRÝ ZAMĚSTNAVATEL A STOJÍ ZA TO ZDE PRACOVAT!

Jedním ze stěžejních bodů MAGNA Charty je správná komunikace. Jsem přesvědčený, že právě tato oblast je v naší společnosti dlouhodobě nadstandardní.

Principy a zásady správné komunikace, které k nám oficiálně „přišly“ s naší akvizicí do rodiny MAGNA, tak pro nás nejsou nic nového. To potvrzují nejen velmi příznivá čísla v oblasti fluktuace, ale i výsledky z posledního průzkumu vaší spokojenosti

Přesto neškodí opět zopakovat známé principy: Máte-li jakýkoliv problém, řešte jej a to nejlépe hned a přímo s povolanými osobami. Využijte princip Otevřených dveří a kontaktujte nadřízené pracovníky, nebo kohokoliv, kdo může zodpovědět váš dotaz. Samozřejmě, že tento princip nezaručuje, že vám bude dáno za pravdu vždy a za všech okolností. Ale zaručuje, že se váš problém bude řešit a dostanete odpověď.

IS MAGNA
AUTOMOTIVE STITY A
GOOD EMPLOYER?

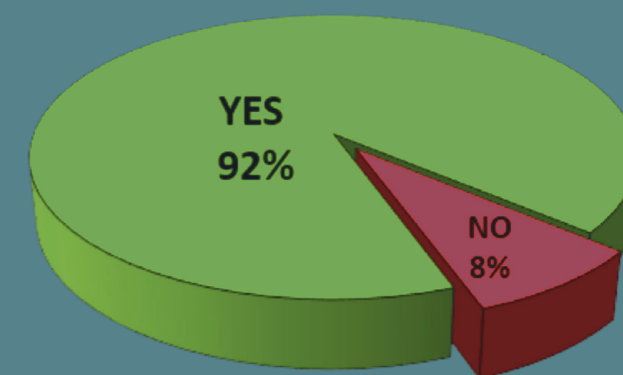

i Martin, our HR manager, on the topic of high school graduates and their possible work in MAGNA Stity

ABSOLVENTI PRO NAŠE PRACOVNÍŠTĚ

Přestože došlo v posledních letech k přelomovým celospolečenským událostem v podobě příchodu (a doufejme i definitivnímu odchodu) globální pandemie, nečekané válce v Evropě, růstu inflace i cen energií, tak na trhu práce se toho v naší zemi změnilo jen velmi málo. Stále přetrvává nedostatek kvalitních uchazečů o zaměstnání, zejména absolventů technických oborů, a tento stav se v podstatě již celou dekádu nemění.

Jako vždy v podobných případech je faktorů, které tento stav přímo ovlivňují, hned několik. Od dlouhodobě nepříznivé demografické křivky (která sice občas přinese „silnější“ ročníky, ale je to pomyslná „kapka v moři“), přes dlouhodobě zanedbané odborné školství až po změnu preferencí nových generací. Bohužel ani relativně silnější ročníky příliš nemění deficit počtu přihlášek na odborná učiliště v porovnání se všeobecnými středními školami. Důsledky tohoto trendu se již začínají projevovat i v běžném životě – sehnat zedníka, instalatéra nebo topenáře, který včas a kvalitně splní naše představy, je bez osobních kontaktů skoro nemožné.

I přes tuto tíživou situaci jsme v zajišťování nových kolegů v technických oborech poměrně úspěšní a daří se nám potřebné pozice obsazovat. Jednou z cest, jak jít řešení „naproti“, je i dlouhodobé působení na spádových školách a učilištích.

Jak jistě víte, naše aktivity v této oblasti začaly již v minulosti na místní základní škole, kde významně podporujeme rozvoj technických a pracovních návyků dětí v rámci odborné praktické výuky. To často probouzí v dětech zájem o techniku a manuální dovednosti a mnohé přivede k úvaze, zda-li nezkusit právě tuto cestu při volbě navazující školy. Je potěšující, že se počet přihlášek na technické školy a učiliště v porovnání s předchozím stavem zvýšil a tento trend lze pozorovat dlouhodobě.

V rámci středních škol pak navazujeme již konkrétní spolupráci s vybraným žákem a to v podobě stipendia, realizace stáží, brigád a celkovou podporou

v rámci studia. Výsledkem této snahy je pak nástup dotyčného absolventa do pracovního poměru. Dosud jsme takto přivedli do naší firmy 11 nových kolegů, což považuji za velký úspěch.

Naše podpora ovšem míří i do samotných škol. Účastníme se marketingových akcí na podporu získání studentů, pravidelně navštěvujeme prezentační veletrhy a další související akce a podporujeme i obnovu a rozvoj moderního výukového vybavení.

Všechny tyto aktivity jsou náročné na časovou kapacitu a nasazení pracovníků personálního oddělení, ale vnímáme je jako velmi potřebné a navíc nás prostě baví. Proto v nich budeme pokračovat i nadále a věříme, že společné úsilí přivede na naše pracoviště další šikovné absolventy, ze kterých postupně „vyrostou“ další kvalifikovaní kolegové.

MARTIN ŠLESINGR
HR manažer + tým HR



MAGNA POJMY

MQS	MAGNA QUALITY STANDARD	Soubor standardů kvality v rámci Magna COSMA
GP12	BRÁNA KVALITY	Brány kvality se používají jako součást systematického postupu pro detekci a zadržení neshodného produktu
LPA	LAYER PROCESS AUDIT	Vrstvený procesní audit sloužící pro auditování všech procesů ve společnosti v rámci různé úrovně řízení
CIS	CUSTOMER INTERFACE CHARACTERISTICS	Významné charakteristiky pro montáž u zákazníka. Zpravidla bezpečnostní a funkční znaky
	RED RABBIT	Je to díl, který je upraven takovým způsobem, aby pokryl všechny defekty / zmetky, pro které bylo zařízení zabraňujícím vadám navrženo
	FAST RESPONSE	Pravidelná informační schůzka rychlé odezvy
GRA	READ ACROSS	Soubor nejlepších možných řešení (Best practices) napříč Magna COSMA
	RED GREEN CIRCLE	Metodika pro validaci funkce čidel ve výrobních zařízeních
FTT	FIRST TIME QUALITY	Kvalita na poprvé – je definována jako procento podílu vyrobených shodných dílů vůči neshodným za sledované časové období
	TRACKER	Záznamový list pro evidenci neshod z bran kvality
	I CHART	Elektronický nebo fyzický přehled incidentů brány kvality s daným obsahem
MSA	MEASUREMENT SYSTEM ANALYSIS	Analýza systému měření sloužící ke zjištění, zda měřicí systém měří správně
CPMP	COSMA PROJECT MANAGEMENT PROCESS	Systém pro řízení a kontrolu zaváděných projektů
	RED FLAG	Červená vlajka, signalizuje zpoždění v projektu nebo nedodržení kritických charakteristik
TQP	TIME QUALITY PEDIGREE	Indikátor rizika dosažení zákaznických milníků v projektu
PIST	POINTS IN SPECIFIED TOLERANCE	Počet měřených bodů v toleranci
	WorkDay	PRACOVNÍ DEN Nový globální personálně informační systém MAGNA
	PN+	PEOPLE NET PLUS Vzdělávací, rozvojový a informační systém MAGNA, v rámci tohoto systému probíhají e-learningové rutzy. V budoucnu bude nahrazen systémem WorkDay
	EOS	EMPLOYEE OPINION SURVEY MAGNA Průzkum spokojenosti zaměstnanců, obdoba naší původní ankety



Sales Director Libor Polách presents the company's business achievements



OBCHODNÍ OFENZIVA



Na vrcholcích okolních kopců je ještě sníh ale my v Magně na obchodním oddělení již máme žně. V prvních měsících nového roku zažíváme po obchodní stránce nejúspěšnější období ve firemní historii. **V lednu jsme byli nominováni našim zákazníkem Škoda Auto na velký paket lisovaných dílů pro projekt Elrog.** Jedná se o menší

plně elektrické SUV, které se bude vyrábět v Mladé Boleslavi v předpokládaném ročním objemu 150.000 kusů. Tento projekt by nám měl přinést objem tržeb v celkové hodnotě 24mil.€. První VFF vzorky jsou zákazníkem požadovány v srpnu letošního roku a start sériové produkce SOP je naplánován na listopad 2024.

LIBOR POLÁCH

Obchodní ředitel



Dne 21.2.2023 nám automobilka Mercedes-Benz zaslala nominaci na projekt EQC SUV Coupe.

Tento firemní milník je důležitý hned ze dvou důvodů. Prvním je, že naše firma do tohoto okamžiku dodávala přímo na výrobní linky pouze koncernu VW a objem tržeb pro toho zákazníka již přesáhl 60%. To samozřejmě ze strategického hlediska není ideální ať již z pohledu volatility odvolávek či strategických vyjednávání. Druhým důvodem významnosti tohoto obchodu je výše kontraktu. Za životní cyklus tohoto projektu vyrobíme díly v celkové hodnotě 63 mil.€, což je absolutní rekord v dosavadní historii firmy. Jak u projektu Elrog tak i v tomto případě se jedná o elektrické auto, které bude využívat platformu MB.EA-M. Montáž bude probíhat ve dvou výrobních závodech společnosti Mercedes – Benz a to v německých Brémách a maďarském Kecskemétu. První VFF vzorky jsou požadovány v únoru 2024 a SOP je naplánováno na duben 2025.

Tyto projekty samozřejmě vyvolají nemalé investice jak do výrobních zařízení, tak i do výrobních a logistických prostor realizací výstavby etapy 5.

Důležité pro nás všechny je, že v době, kdy automobilový průmysl a zejména jeho dodavatelé zažívají vlivem nárůstu cen vstupních surovin a energií nesmírně obtížné časy, tak nám se naopak daří růst a posilovat stabilitu pracovních míst v našem regionu.

Na závěr bych rád zmínil, že projekty pro Mercedes a Škoda Auto bychom nikdy nevyhráli bez velkého osobního nasazení mých kolegů z obchodního oddělení, TPV,TOV, kvality a výroby. To, že jsme dostali důvěru spolupracovat se značkou Mercedes – Benz je velké ocenění pro všechny pracovníky firmy za jejich poctivou a kvalitní práci.



Libor, our quality manager, on the quality goals for 2023

CÍLE KVALITY 2023



V tomto článku bych Vás rád seznámil s cíli kvality pro rok 2023. Rok 2022 přinesl z pohledu řízení kvality a hodnocení nákladů na kvalitu nový směr, a to v podobě nastavení cílů kvality pro rok 2023 dle standardů MAGNA v závislosti na dosahovaných výsledcích za minulá období. Je samozřejmostí, že cílem v každém odvětví nebo procesu je systematické trvalé zlepšování a snižování nákladů. I pro naši společnost byly stanoveny měřitelné cíle kvality, které jsou na pravidelné měsíční bázi pečlivě sledovány, vyhodnocovány, diskutovány na úrovni manažerů kvality Cosma International a v případě neplnění stanovených cílů jsou přijímána nápravná opatření ke zlepšení. Pro rok 2023 byly stanoveny následující ukazatele kvality. Počet reklamací s cílem max. 35 za rok, FTT ukazatel (First time quality – procento dílů vyrobených na poprvé) min. 96,50 %, celkové náklady na kvalitu vztahované vůči prodejmům max. 2,6 % a náklady na zmetky max. 0,87 %.

V měsíci únoru jsme absolvovali dva významné audity zaměřené na interní procesy, a to ze společností Hyundai Mobis a Mercedes-Benz, které měly prověřit, zda jsme potenciálním možným dodavatelem pro

tyto dvě významné automobilky. Bez úspěšně provedených auditů bychom se nemohli ucházet o nové výrobní příležitosti. U obou auditů jsme byli shledáni jako kvalitativně způsobilý dodavatel a se společností Mercedes-Benz byl na konci měsíce února uzavřen významný kontrakt, který nám zajistí naplnění výrobního programu, a to především z pohledu naplnění business plánu pro další období.

Další neméně významnou návštěvou byla návštěva paní Oany Voinicu, která je na pozici Quality Director v Cosma International Group Office. Návštěva byla zaměřena na doporučení, jakým směrem se dále ubírat z pohledu implementace systémů Magna do naší společnosti, doporučení ve vztahu k nákladům kvality, ale také především poznání naší interní firemní kultury. Celkový dojem, který jsme zanechali byl nad očekávání kladný a dle slov paní Voinicu máme velký potenciál stát se jednou z nejlepších divizí Magna.

Na závěr je nutno říct, že naše budoucnost je v našich rukách a dodržování systémů řízení kvality, výroby, řízení projektů a dalších oblastí, včetně osobního přístupu každého z nás, může společnost MAGNA Automotive Stity s.r.o. vyzvednout mezi top divize.

Děkuji a přeji hodně dalších úspěchů.

LIBOR SLOUKA

Manažer kvality



Engineering manager Jiří Kužniar describes upcoming projects



PŘIPRAVOVANÉ PROJEKTY

V lednu letošního roku jsme převzali do technické přípravy výroby nový projekt s označením SK316/3, což je **Škoda Elroq**. Jedná se o nový elektromobil od značky Škoda, který se bude vyrábět v závodě Mladá Boleslav na stejné lince jako sesterské vozy Enyaq a Enyaq Coupé.

Pro tento projekt jsme byli nominováni na čtyři svařované sestavy a dále šest jednotlivých dílů se spojovacími prvky. Rozsahem je tedy tento projekt řazen k těm větším.

Termín dodávky prvních dílů je stanoven na srpen tohoto roku, start sériové výroby pak na listopad příštího roku.

Sestava G Verstaerkung Dichtkanal je svařena ze dvou lisovaných dílů a drátu. Pro výrobu výlisků se jedná o dva transferové nástroj na lis 16000 kN a jeden párový transferový nástroj určený na lis 10000 kN. Pro svaření sestavy bude použita svařovací buňka. Tento typ dílu vyrábíme již i pro modely Enyaq a Enyaq Coupé.

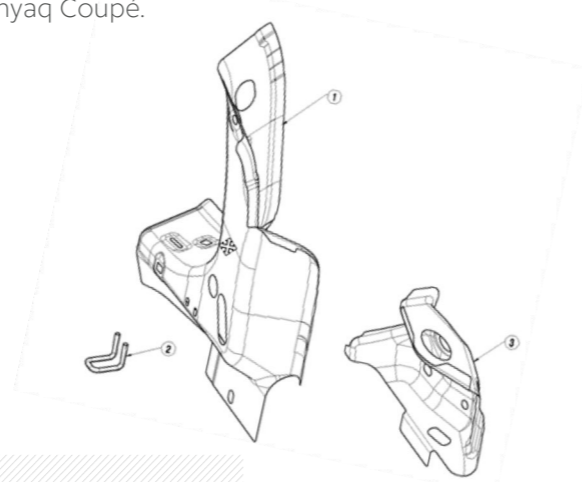

ING. JIŘÍ KUŽNIAR

Vedoucí technické přípravy výroby

Sestava G Aufnahme SBRR je svařena ze dvou lisovaných dílů. Pro výrobu výlisků se jedná o jeden párový transferový nástroj na lis 16000 kN a jeden párový transferový nástroj určený pro lis 8000 kN. Pro svaření sestavy bude použita dvourobotová svařovací buňka. Tento typ dílu vyrábíme také již i pro modely Enyaq a Enyaq Coupé.

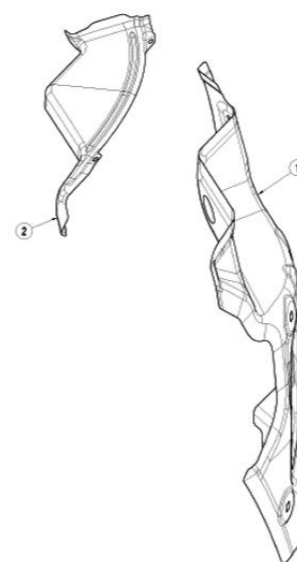

Dále se v projektu připravuje šest jednotlivých výlisků a to pro **lisy 2500 – 6300 kN**. Na některých dílech jsou dále přivařeny matice a to na ručních svařovacích lisech.

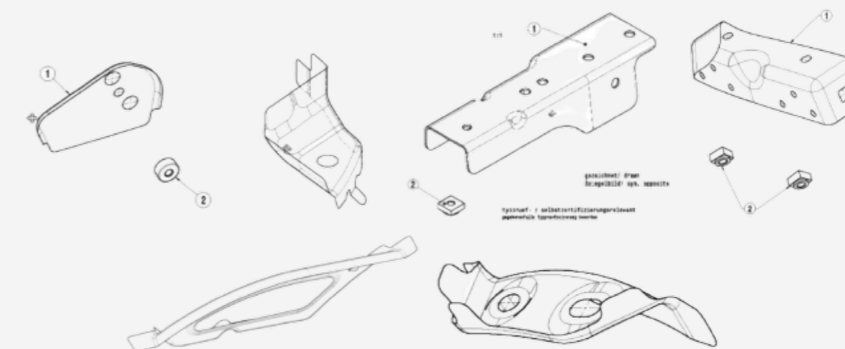

Celý projekt je nyní ve fázi schvalování konstrukcí jednotlivých nástrojů a přípravků. Lisovací nástroje se podařilo zadat v nástrojárnách v Česku a Slovensku, což považují při zvyšujícím se tlaku na ceny za obrovský úspěch.

V současné době máme v přípravě výroby rekordní počet projektů a proto všem, kteří se podílejí na realizaci těchto projektů děkuji za spolupráci a věřím, že se nám společnými silami i přes veškeré obtíže podaří zavést projekty v termínech zákazníka a předat do sériové výroby.

Sestava G Aufnahmebock je svařena ze tří lisovaných dílů a matice. Pro výrobu výlisků se jedná o jeden párový transferový nástroj na lis 6300 kN a dva postupové párové nástroje určené pro lisy 2500 a 4000 kN. Pro svaření sestavy bude pořízen svařovací automat.

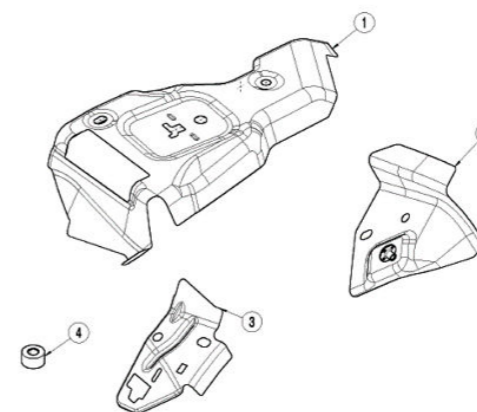

Poslední **sestava G Einsatzteil** je svařena ze tří lisovaných dílů a dvou matic. Pro výrobu výlisků se jedná o dva transferové nástroje na lis 8000 kN, jeden párový nástroj na lis 6300 kN, jeden postupový nástroj na lis 2500 kN a nástroj pro stříh platin na lis 4000 kN. Pro svaření sestavy bude použita dvourobotová svařovací buňka.

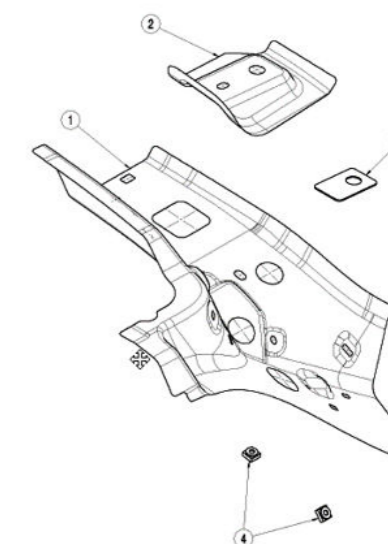



Production coordinator Jakub Cifra introduces the process of preparation for new projects.



SOP - TIGUAN, PASSAT, SUPERB, KODIAQ

TIGUAN – SOP KT32/2023 SUPERB **PASSAT** – SOP KT40/2023 **KODIAQ** – SOP KT46/2023

Přípravy nových projektů TIGUAN, PASSAT, SUPERB a KODIAQ jsou na všech odděleních v plném proudu. Setkat se s nimi můžeme každý den nejenom na projektových týmech, ale i ve výrobních prostorech, kde probíhá instalace výrobních pracovišť a před sériová výroba jednotlivých výrobků.

křivky několikaleté úsilí (vývoj produktu – prototyp – plánování, před sériová výroba atd.) to vše proto, aby při uvedení modelu na trh byla zajištěna základní dostupnost vozidel s vysokým stupněm kvality a přesnosti.

Blížíme se tedy k velmi důležitému milníku, na který se musí kvalitně připravit i výrobní úsek. V první řadě musí být včas zajištěna potřebná personální kapacita, kterou získáváme nábořem nových pracovníků v kategorii DJ i DR a interními přesuny pracovníků stávajících. Někteří pracovníci již prošli různými školeními, jak ovládat nová pracoviště a získali tak další profesní zkušenosti a znalosti. Školení a zaučování pracovníků bude probíhat i nadále na všech pracovištích tak, abychom dosáhli potřebné zastupitelnosti a kvalifikovanosti všech pracovníků.

Zaučení na něco nového i zaučení nových pracovníků není mnohdy jednoduché, avšak nejdůležitější je si zachovat pozitivní a proaktivní přístup. Nesmíme také zapomenout na předepsané postupy práce a tyto výrobní a kontrolní předpisy dodržovat přesně tak jak jsou popsány. Nároky zákazníků na kvalitu výrobků se neustále zvyšují a všichni jsme povinni tyto požadavky dodržovat a respektovat. Jen tak je možné překonat počáteční bolesti a dosáhnou co nejlepších výsledků a dodržení požadované kvality výrobků po celou dobu jejich životnosti.

Pěvně věřím že společnými silami toho dosáhneme a Vás všechny prosím o maximální podporu a proaktivitu při zaučování se na nových pracovištích, tak i při zaučování nových kolegů.

Na závěr bych rád poděkoval všem pracovníkům, kteří se na přípravě projektů a realizaci podíleli a stále podílejí.

SOP - "Start of Production" je nejdůležitějším milníkem projektu a popisuje start sériové výroby. Každý nový výrobek má definované datum začátku výroby, aby mohl být uveden na trh ve stanoveném termínu a v předem stanovených výrobních objemech.



JAKUB CIFRA

Koordinátor výroby Závodu 1

ROK 2022 Z ÚČETNÍHO POHLEDU

Minulý rok byl pro naši firmu v mnohém přelomový – byl to první celý rok, kdy jsme byli součástí globální skupiny MAGNA. Podíváme-li se na naše výsledky hospodaření, můžeme konstatovat, že se jednalo o rok úspěšný.



Plánované tržby za vlastní výrobky jsme splnili na 95 %, což je vzhledem k okolnostem velmi dobrý výsledek. Významnou položkou výnosů byly i tržby z prodeje šrotu, tam bylo dosaženo rovněž 95 % plánované hodnoty a dále tržby z prodeje nástrojů ve výši téměř 4 miliony korun.

V oblasti nákladů představuje největší položku přímá spotřeba materiálu – ta za rok 2022 dosáhla 54 % z celkového objemu nákladů. Druhé v pořadí byly tradičně náklady personální (mzdové) ve výši 18 % z celku. V tomto objemu je samozřejmě rovněž zahrnuto dvojí plošné navýšení mezd o 5 %, a to k 1.1.2022 a k 1.7.2022. Velmi výrazně vzrostly náklady na elektrickou energii – její spotřeba představovala 3 % z celkových nákladů (v předcházejícím roce to 1,3 % celkových nákladů). Důvodem byl všeobecně známý vysoký nárůst cen energií obecně. Toto navýšení se nicméně ze 70 % podařilo eliminovat vyjednanými kompenzacemi. Odpisy činily 4 % z celkových nákladů, ostatní náklady se na celkových nákladech podílely 21 %.

Dosažený hospodářský výsledek za rok 2022 přesáhl téměř o 30 % výsledek plánovaný. První lednové dny letošního roku byly nejen pro ekonomický útvar velmi náročné, protože dle kalendáře Magny bylo nutné uzavřít hospodaření za rok 2022 hned v prvním týdnu.

Děkuji všem, kteří se na „brzké uzávěrce“ s vysokým nasazením podíleli a tím přispěli k jejímu úspěšnému zvládnutí.

ING. IVANA MOTYKOVÁ
Vedoucí ekonomického úseku

Již dva roky jsme součástí firmy Magna Automotive s.r.o. K velkým změnám sice nedošlo, ale i přesto má tato firma vyšší nároky nejen na kvalitu výroby, ale má určitě nadále velký zájem o spokojenost svých zaměstnanců. Nedílnou součástí je i linka pro podávání podnětů zaměstnanců, kterou ale určitě nebudeme muset nikdy použít, protože všechny problémy mají řešení a hlavně bychom je měli řešit všemi dostupnými prostředky „DOMA“. Stejně je za nás nikdo třetí nevyřeší. Proto je tu i Odborová organizace a pomáhá řešit, co je potřeba. A jsem ráda, že se to opět potvrdilo nedávno při řešení jednoho problému a výsledkem byla spokojenost všech zúčastněných.

V naší odborové organizaci je evidováno celkem cca 80 členů. Vzhledem k celkovému počtu zaměstnanců v naší společnosti jde o značně malé procento organizovanosti. Ale v posledních letech se k nám přidali i spolupracovníci polské národnosti, což je velmi pozitivní.

Být v Odborové organizaci není ostuda a žádné povinnosti se po členech nechtějí. Pouze jednou za rok se zúčastnit Členské schůze, kde si vše můžeme a musíme schválit podle daných řádů. Hlavně naše „omladina“ by mohla více se zamyslet nad tímto problémem. Starší ročníky budou odcházet do důchodu a nebudete tady mít žádné zastoupení? Není to chyba? Jde o vaši budoucnost. Pokud nevíte ještě proč by to tak mělo být, oslovte zástupce na své směně a popovídejte si o tom.

Velice častým důvodem je nezájem s argumentem – „Však odbory musí kolektivně vyjednávat a budu mít to stejné“. Mnohdy je to jen pasivitou zaměstnanců a je jen možnost se dohadovat, proč tomu tak je. A pak je to i negativní názor na smysl odborů celkově. Naši zástupci ve vyšších pozicích (např. Josef Středula) jsou opravdu vidět a dělají maximum pro všechny. Nebo jste názoru, že naši politici sami od sebe zvyšují minimální mzdu? Ať už je příčinou cokoliv, je nutné si uvědomit, že bez odborů není kolektivní smlouva a zcela logicky pak zaměstnavatel postupuje v souladu s platnou legislativou, počínaje zákoníkem práce. V tu chvíli můžeme diskutovat o tom, kolik by bylo celkem dovolené a placeného volna, kolik by bylo vypláceno na příplatky. A to ve výši 10% základní mzdy na noční příplatek (individuálně), odpolední není povinný, fond odpracovaných hodin, pololetní prémie(2x), životní pojištění, pracovní i životní jubilea.

Další kapitolou i další benefity, které jsou dány kolektivní smlouvou.

V zájmu naší odborové organizace je plnohodnotně spolupracovat se zaměstnavatelem, v zájmu ekonomiky podniku i v oblasti BOZP a ochrany zdraví. PODPORUJME se navzájem tak, aby zaměstnanci docházeli do práce s vědomím, že jsou náležitě oceněni a hlavně vraceli se domů v plném zdraví. Pokud zaměstnavatel dosahuje plánovaných zisků a plní plán i nad rámec, potom je možno také vyjednávat i oblast mzdovou i sociální. V zájmu obou stran je, aby firma dlouhodobě ekonomicky prosperovala a mohli jsme řešit navyšování mzdy a stabilitu kmenových zaměstnanců i jejich další přijímání. Další výhodou členství je, že Regionální pracoviště poskytuje i ekonomické a mzdové poradenství a BOZP.

Závěrem si dovoluji vás požádat o zamyšlení ve smyslu: MAJÍ ODBORY SMYSL? Budeme aktivní nebo se jen tak povežeme?

Myslím si, že všichni máme zájem, aby naše firma fungovala a dávala nám práci a zaslouženou odměnu. Víím, že není jednoduché někoho přimět, aby se alespoň trochu nad tím zamyslel z jakého důvodu tu musejí fungovat odbory. Je pouze na VÁS, co chcete a sami za sebe rozhodli.

IVETA PŘÍHODOVÁ
Předsedkyně ZO OS KOVO (MAGNA)



ŽIVOTNÍ VÝROČÍ

Blahopřání našim jubilantům

V 1. čtvrtletí roku 2023 si připomínáme tato výročí našich zaměstnanců:

60 let	Jan BANDY
60 let	Marie GRONYCHOVÁ
60 let	Jiří HÝBL
50 let	Tomáš KUBÍČEK
50 let	Petr MINÁŘ
50 let	Miroslav Jan ZIN
40 let	Žaneta KOCIÁNOVÁ

PRACOVNÍ VÝROČÍ

25 let	Petr MINÁŘ
25 let	Libor POLÁCH
15 let	Roman VALOUCH
10 let	Jakub CIFRA
10 let	Radim PYŠNÝ

**Pevné zdraví do dalších let
přeji spolupracovníci...**

Jarní bylinkové sušenky

Na cca 25 ks potřebujete:

- 200 g hladké mouky
- 6 snítek tymiánu / rozmarýnu
- 120 g másla
- ½ lžičky soli
- ½ lžičky sušeného česneku
- Špetka čerstvě mletého pepře
- 70 g parmazánu

Sýr nastrouhejte najemno. Tymián či rozmarýn nasekejte v sekáčku nebo nožem také najemno. Máslo nakrájejte na menší kousky. Mouku, sýr, rozmarýn / tymián, česnek, sůl a pepř nasypejte do misky robota případně připravte na vál. Přidejte kousky másla a zadělejte tak, aby se suroviny spojily do drobné směsi. Nyní přidejte maximálně jednu lžičku ledové vody a vypracujte do homogenního těsta.

Těsto zabalte do voskovaného ubrousku nebo potravinové fólie a vložte na 30 min do lednice. Troubu předehřejte na 180 stupňů.

Těsto vyválejte na tloušťku asi 0,7 cm. Na vyválené těsto položte bylinky tak, abyste dokázali kolem každé bylinky vykrojit kolečko (dle velikosti vašeho vykrajovátko). Bylinky prstem jen lehce přilepte k těstu a na ně položte pečicí papír. Válečkem těsto ještě poválejte, aby se ztenčilo tak na 0,5 cm a bylinky se hezky vtláčily do těsta. Papír opatrně stáhněte a vykrojte kolečka.

Přemístěte je na plech vyložený pečicím papírem a vložte do střední části trouby. Pečte 10 – 15 minut, dokud nebudou lehce zlatavé. Nechte vychladnout a podávejte jen tak samotné, nebo třeba namáčejte do krémového syra.



DATLE, LOKTE, ANDĚL, VIDMO, DŘEPY, OPTIKA, RTĚNKA, KTERÁ, VRKAČ, RAJČE, EMISE, OCTAN, OKRES, POUTO, UVIDĚT, DUNAJ, SPLAV, EUNUCH, OKALY, ŘEZKA, SPORTY, KOUPE, YSATY, TUPEC, ÚTOČIT, VCHÁZETI, KNOTY, VÝMOL, ŠMIRGL, KSICHTY, TEÁTR, VIŠNĚ, EXOTI, ODDÍL, LEPTY, DEREŠ, RACCI, EDIKT, KYRYS, SVÁTÁ, VĚTEV, STĚNY, REJNOK, STAVY, KUČAŘKA, IMPALA, PRKNA, IDYLA, VDOVEC, VĚRNÍ, VEPŘÍN, SLONI, VÁLKY, HOLEŇ, STUPA, POSTAVA, PRASE, EPARCHA, PODĚL, RADAN, RAKETY, PIRÁT, OŘVAT, OKOVY, NANDU, SÝKORA, TOPORA, DIETA, SÁČKO, TACHOV, KACHNA, KŇOUR, DOPAL, KARÁTY, DRUMS, KMENT, ODPAD, MOPED, AORTA, LVICE, LAMPA, MNIŠI, PLOCHA, VÝVRT, BUJÓN, LADIT, ZÁPAD, ENZYM, OPONENT, ŽITNÁ, PULCI, TCHYNĚ, ILIADA, VÝBUCH, ŽÁDOST, CHODEC, NÁVRT, OPONY, ŠROUB, RYCHTA, DĚVČE, AREKA, DÉLBA, VĚDEC, VÝJEV, TONÁDA, OBORY

Soutěžíme o
3x1000Kč

Vyluštěte tajenku, vyplňte anketní lístek a výhra může být Vaše.

Jméno:
Příjmení:
Os.č.:
Znění tajenky:

Vyplněný anketní lístek vhadzujte do připravených schránek, které najdete na recepci Z1 a Z2. **Uzávěrka soutěže je 31. 5. 2023**



 iMAGINA

